

SK

EP.V.35857.03 | 05/2026

asecos®



ION
LINE

ULTRA

POUŽÍVATEĽSKÁ PRÍRUČKA

Bezpečnostné skladovacie schránky pre skladovanie
a nabíjanie lítiovo-iónových batérií

SK

ION_{LINE}

ION-ULTRA-90



IO90.195.120.065.WDEL



asecos GmbH

Služby zákazníkom
Weiherfeldsiedlung 16–18
D-63584 Gründau

Fax: +49 60 51 - 92 20-10
email: service asecos.com

VAŠA OSOBNÁ DOKUMENTÁCIA K BEZPEČNOSTNEJ SCHRÁNKE asecos

Vážený zákazník,

zakúpením tejto bezpečnostnej skladovacej schránky ste vykonali rozhodujúcu investíciu do bezpečnosti Vašej spoločnosti. Odteraz ste vlastníkom novátorského výrobku, vyrobeného z materiálov špičkovej kvality, ktoré zaručujú štandardy najvyššej kvality.

Bezpečnostné skladovacie schránky spoločnosti asecos majú kompletne dokumenty o autorizácii. Dokumenty o autorizácii archivujeme pre každú jednotlivú schránku, pričom sú k dispozícii kedykoľvek by ste ich potrebovali (napr. pre inšpekciu prác a pod.). Vyžiadajte si ich jednoducho prostredníctvom tohto formulára.

Oddeľte alebo skopírujte danú stránku a pošlite nám ju späť faxom s Vašou adresou a sériovým číslom schránky, ktoré sa nachádza na nej.

S pozdravom,
asecos GmbH

Kontakt

Spoločnosť

Ulica

PSČ

Mesto

Meno kontaktnej osoby

email

Tel. č.

Sériové čísla bezpečnostných skladovacích schránok

.....
.....
.....

1. POKYNY • SMERNICE • ZÁRUKA	5
1.1. Všeobecné bezpečnostno-technické pokyny	5
1.2. Bezpečnostnotechnické pokyny k skladovaniu lítiovo-iónových batérií	5
1.3. Záruka	5
1.4. Podrobné informácie o skrini	5
2. PREPRAVA	6
2.1. Sklopenie schránky	6
2.2. Demontáž prepravného obalu	6
2.3. Vnútropodniková preprava	6
3. INŠTALÁCIA	7
3.1. Montáž skrine	7
4. UVEDENIE DO PREVÁDZKY	7
4.1. Pripojenie k zdroju napájania	8
4.2. Stavová LED a resetovacie tlačidlo	8
4.3. Samo-test	8
4.4. Alarmové relé	9
5. OTVÁRANIE A ZATVÁRANIE DVERÍ • UZAMYKANIE	9
5.1. Všeobecné	9
5.2. Otváranie a zatváranie dverí	10
5.3. Dverová aretácia	10
5.4. Automatické zatváranie dverí so snímačom prítomnosti (voliteľne)	10
5.5. Zatvorenie automatickým zatváraním dverí: TSA	10
5.6. Blokovanie dverí počas zatvárania	10
5.7. Trojbodové uzamykanie	10
5.8. Vyhotovenie zámku	11
5.9. Odblokovanie pri aktivácii tavnej poistky	11
6. INTERIÉROVÉ ARMATÚRY	11
6.1. Podlahová zberná vana	11
6.2. Regály (výškovo nastaviteľné)	12
6.3. Stanovenie celkového výkonu rozbočovačov elektrickej zásuvky	12
7. SKLADOVANIE	13
7.1. Všeobecné informácie o batériách	13
7.2. Poznámky k skladovaniu a nabíjaniu	13
8. VETRANIE	13
8.1. Detektor dymu	13
8.2. Uvoľnenie tlaku	13
9. CHYBY • FALOŠNÉ ALARMY	14
9.1. Chyba počas autotestu	14
9.2. Falošný alarm detektora dymu	14
10. PREHLAD PORÚCH A ALARMOV	14
10.1. Poruchové hlásenia	14
10.2. Alarmové hlásenia	15
10.3. Zatváranie a otváranie prírodnej klapky v prípade poruchy	15
11. VÝSTRAŽNÝ A VOLITEĽNÝ SYSTÉM POTLAČENIA POŽIARU	15
11.1. Správa varovania	16
11.2. 1. úroveň alarmu – dym	16
11.3. 2. úroveň alarmu – teplota stúpne nad 59 °C	16
11.4. 3. úroveň alarmu – dym a teplota stúpne nad 70 °C	17
12. VZNIETENIE BATÉRIE • UDALOSŤ POŽIARU • LIKVIDÁCIA	17
12.1. Otvorenie po požari	17
12.2. Likvidácia	18
13. BEZPECNOSTNOTECHNICKÁ KONTROLA	18
13.1. Servisný interval	18
13.2. Čistenie	18
13.3. Kontakt	18
14. TECHNICKÉ ÚDAJE	18
15. TECHNICKÝ VÝKRES	19

1.1. VŠEOBECNÉ BEZPEČNOSTNO-TECHNICKÉ POKYNY

- Práca na elektrickom systéme sa má vykonávať len pri vypnutom napájaní a iba kvalifikovanými elektrikármi. Pozrite si predpisy miestnych dodávateľov elektrickej energie.
- Všeobecné poškodenia elektronických komponentov má bezodkladne opraviť zamestnanec spoločnosti asecos.
- Pre nabíjačku batérií použite len doteraz nepoužité a nepoškodené sieťové káble
- Elektrickú ochranu v súlade s miestnymi normami musí zabezpečiť zákazník (schránky nemajú vlastný poistkový vypínač alebo poistku)
- Podmienky inštalácie na mieste je potrebné sledovať.
- Pokyny kontrolného technického oddelenia je nevyhnutné dodržiavať.
- Dodržiavajte predpisy pre zabránenie nehôd a nariadenia na pracovisku
- **Zabezpečte, aby potrebné bezpečnostné kontroly vykonával len oprávnený personál s použitím originálnych náhradných dielov.**
- Dvere sú vybavené systémom automatického zatvárania dverí (TSA). To prebieha buď pri opustení oblasti pohybu dverí (pri voliteľnej výbave snímačom prítomnosti), alebo časovo riadeným spôsobom (štandardne). Dvere sa preto nesmú manuálne pritláčať.
- Dvere musia byť pri nepoužívaní skrine uzamknuté. Nato pozri bod „Uzamykanie“.
- Schránku používajte len po obdržaní príslušných pokynov. Prístup má byť zakázaný osobám bez povolenia.
- Oblasť otáčania dverí má ostať za každých podmienok voľná a dvere uzavreté.
- Vymenovaním zaškolených/oprávnených osôb technického personálu môžete predísť zlyhaniu, škodám a poškodeniam od korózie, ktoré môžu byť dôsledkom nevhodnej prepravy.
- Sledujte horné limity pre skladované množstvá, nakladanie a pod.
- Bezpečnostné skrine série ION-LINE sú určené výhradne na skladovanie a nabíjanie lítiovo-iónových batérií. Zmiešané skladovanie s inými (nebezpečnými) látkami nie je povolené.
- **Venujte pozornosť informáciám o maximálnej veľkosti a všeobecnom skladovaní batérií v tomto návode**

Požiadavky pre nastavenie

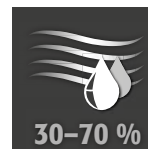
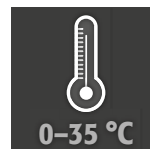

POZOR

Skríňu neumiestňujte do blízkosti zdrojov požiarnej záťaže!

1.2. BEZPEČNOSTNOTECHNICKÉ POKYNY K SKLADOVANIU LÍTIOVO-IÓNOVÝCH BATÉRIÍ

- Každá obsiahnutá nabíjačka sa v prípade požiaru alebo prehriatia automaticky vypne.
- Pri manipulácii s lítiovo-iónovými batériami dodržiavajte platné predpisy a informácie v týchto prevádzkových pokynoch
- Dodržiavajte pokyny na skladovanie uvádzané výrobcom batérií.
- Batérie môžu produkovať toxické plyny, preto sa odporúča pripojenie k systému na odvod dymových plynov priamo u zákazníka.
- Alternatívne je potrebné vykonať analýzu rizika. Výsledok určí, či sú potrebné dodatočné bezpečnostné opatrenia na minimalizáciu rizika toxických a horľavých plynov v pracovnej oblasti.

1.3. ZÁRUKA

Záruka na tento výrobok je dohodnutá medzi vami (zákazníkom) a vaším odborným predajcom (predajcom). Na výrobky uvedené v návode na obsluhu poskytuje asecos ako výrobca záruku 24 mesiacov od dátumu dodania. Výrobok patrí k bezpečnostným zariadeniam, teda všetky modely podliehajú každoročnej kontrole odborným personálom, ktorý je autorizovaný výrobcom. V opačnom prípade nárok zákazníka na záruku voči výrobcovi zaniká. Upozorňujeme, že nárok na záruku zaniká aj vtedy, ak sa vítanie alebo úpravy vykonajú bez konzultácie s výrobcom asecos.

1.4. PODROBNÉ INFORMÁCIE O SKRINI

Údaje o skrini Servisná kniha (priložená ku skrini)

Technický výkres: Príloha 1

Technické údaje: Tabuľka v prílohe 2

ION-ULTRA-90

Bezpečnostné skrine pre lítium-iónové batérie

Vylepšená protipožiarna ochrana, aktívne riadenie dymových plynov a rozšírené monitorovanie vrátane 3-stupňového alarmového a voliteľného aktívneho systému potlačenia požiaru. Pri aktívnom skladovaní sa lítium-iónové batérie alebo akumulátory v skrini nabíjajú pomocou nabíjačky alebo čiastočne vybíjajú (60-70%).

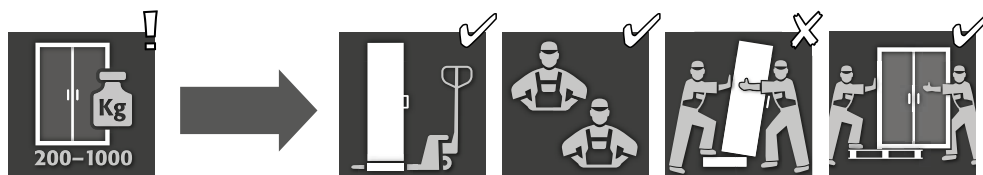
2. PREPRAVA**VAROVANIE:**

Schránku prepravujte vo vertikálnej polohe na paletovom vozíku, upevnenú a zaistenú proti sklznutiu, kým sa nedosiahne konečné miesto inštalácie. Prepravné zámky v spojoch dverí možno priamo odstrániť až na mieste inštalácie! Nevhodná preprava môže viesť ku skrytým poškodeniam protipožiarnej izolácie! Potrebnú kvalitu môžeme zaručiť, len ak sa schránka prepraví na miesto jej použitia naším špeciálne vyškoleným personálom.

**POZOR:**

Pred prepravou musia byť dvere zatvorené!

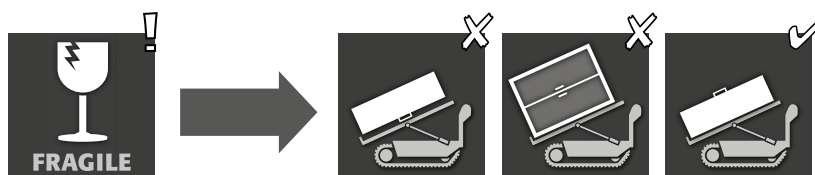
2.1. SKLOPENIE SCHRÁNKY**VAROVANIE:**

Nakláňanie schránky sa smie vykonávať len bez otrasov!

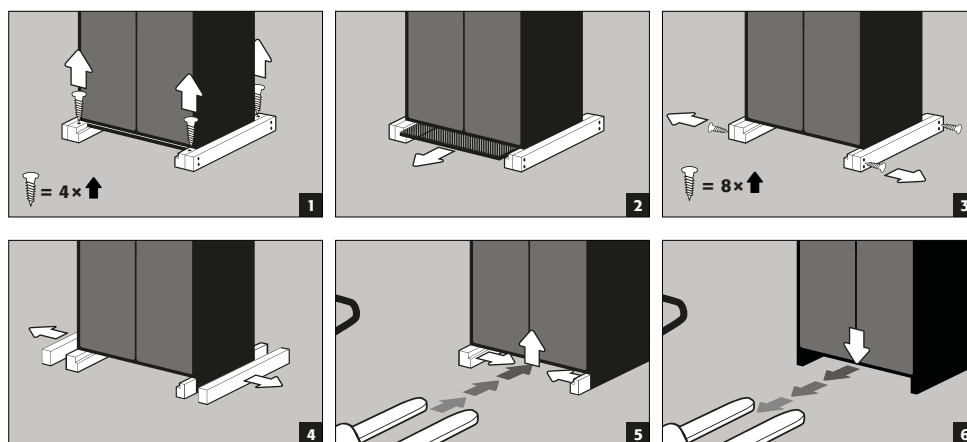
2.2. DEMONTÁŽ PREPRAVNÉHO OBALU**2.3. VNÚTROPODNIKOVÁ PREPRAVA**

- Je možná aj bez prepravných poistiek (štandardne vložených v medzerách dverí).
- Na vnútropodnikovú prepravu alebo opatrenia taktického zásahu pri požiari batérie sú skrine vybavené prepravným podstavcom.
- Odpojenie skrine od elektrickej siete sa pri preprave vykoná automaticky.

- Po požari batérií smie prepravu vykonávať výlučne kvalifikovaný personál (napr. hasičmi) za použitia osobných ochranných prostriedkov.
- Odporúča sa preprava minimálne 2 osobami!

**VAROVANIE:**

Dvere musia byť pred prepravou uzamknuté! Podľa výšky dverí môže byť potrebné vopred odstrániť príslušenstvo ventilácie. Prepravu smie vykonať len kvalifikovaný personál!

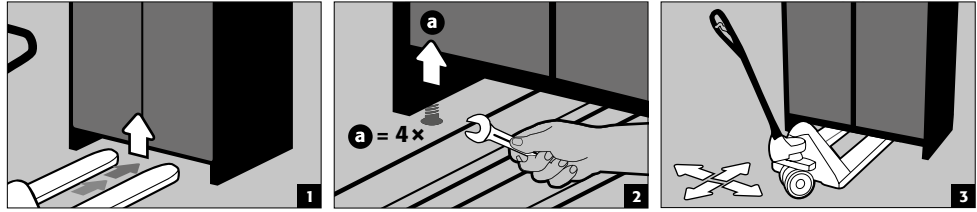
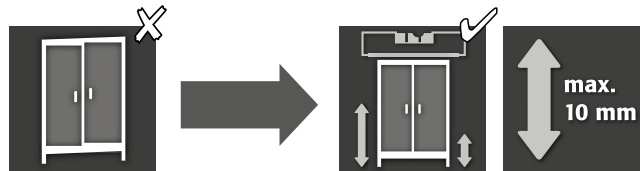
**3. INŠTALÁCIA****3.1. MONTÁŽ SKRINE****POZOR:**

Časti dverí sa pri otváraní a zatváraní nesmú trieť o protipožiarne tesnenia v ráme dverí! Dvere na automatické zatváranie sa musia z každej pozície samostatne zatvárať a zámok sa musí dať zamknúť!

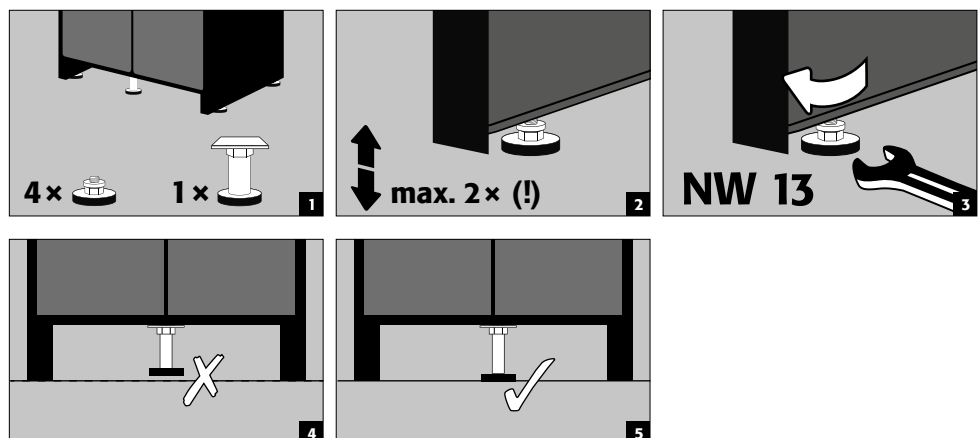
**4. UVEDENIE DO PREVÁDZKY**

- Pred prvým uvedením do prevádzky musí používateľ vykonať kontrolu bezpečnostnej skladovacej schránky na možné poškodenie, ako sú poškodené alebo uvoľnené tesniace prvky, správne usporiadanie a dokonalá funkcia prvkov dverí. Schránku a príslušenstvo používajte len vtedy, ak sú v riadnom stave.

4.1. PRIPOJENIE K ZDROJU NAPÁJANIA

Pripojenia na prilbe:

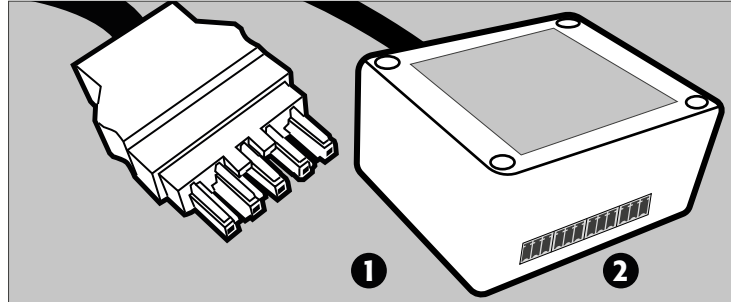

❶ Konektor zástrčky napájania

❷ Alarmové relé

Pripojenie k zdroju napájania

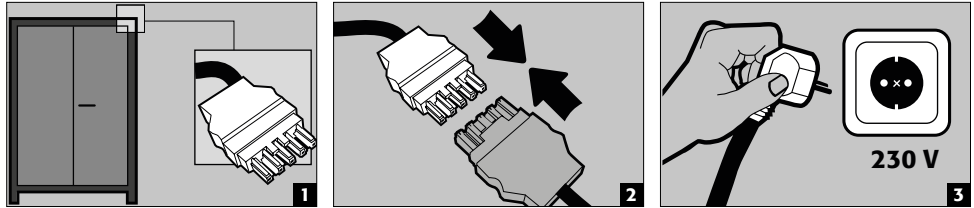

Pripojenie k zdroju napájania s 400 V (voliteľne s položkou 38038)

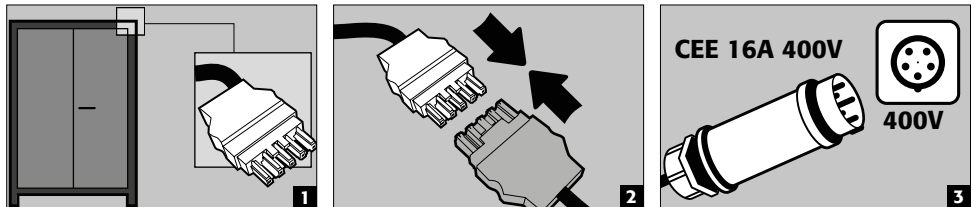

UPOZORNENIE:

Jednoduchá dodatočná montáž je možná neskôr pomocou zásuvného spojenia, takže nie je potrebné zasahovať do elektrických komponentov. Napájací zdroj musí byť opatrený zo strany stavebníka poistkami 16A. Zo strany zákazníka sa musí zabezpečiť elektrická ochrana v súlade s miestnymi normami. Skrine nemajú vlastný RCD prúdový chránič ani LS istič.

4.2. STAVOVÁ LED A RESETOVACIE TLAČIDLO

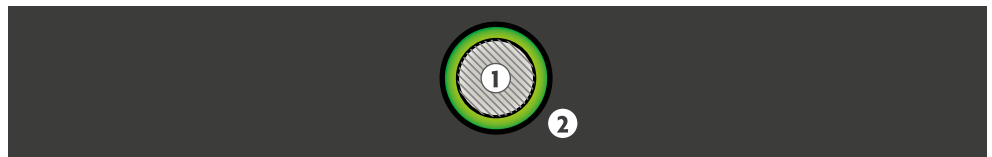

❶ TLAČIDLO RESET ❷ LED: Prevádzka (zelená) / Porucha (červená)

4.3. SAMO-TEST

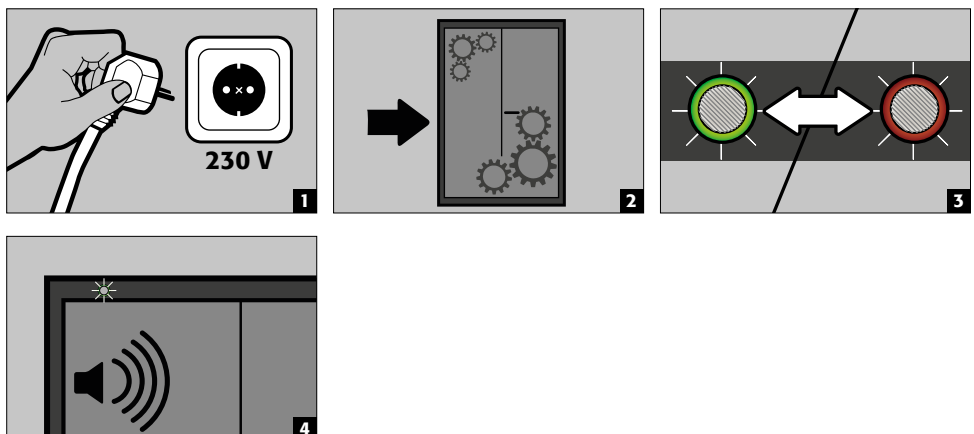

4.4. ALARMOVÉ RELÉ

- Alarmové relé hlavnej elektroniky sú vyvedené von prostredníctvom pripojovacej skrinky vrátane zásuvných konektorov.
- Skriňa je pripevnená pomocou suchého zipsu na hornej časti skrine

Alarmové relé prepínajú stavy, vždy pomocou monostabilného prepínacieho relé, nasledovne:

- Relé K1: Výstražná správa/úroveň alarmu 2
- Relé K2: stupeň alarmu 1
- Relé K3: Stupeň poplachu 3
- Relé K4: Systémová chyba/výpadok napájania

Každé relé má:

- otvárací (NC)
- zatvárač (NO)
- prepínací kontakt (CO)
- Relé pre varovné hlásenie / stupeň poplachu 2 (K1), stupeň poplachu 1 (K2) a stupeň poplachu 3 (K3) sa v príslušnom prípade poplachu aktivujú (vysoká úroveň).
- Relé pre výpadok napájania (K4) je aktivované (High-Level), akonáhle je na skriní prítomné napätie, a deaktivuje sa pri výpadku napájania (Low-Level).
- Spínacie kontakty relé sú dimenzované na jednosmerné napätie maximálne 30 V DC alebo striedavé napätie 30 V AC.
- Maximálna prúdová zaťažiteľnosť je 2 A.
- Maximálny spínací výkon jednotlivých relé je 60 W.



POZNÁMKA

- Stručný prehľad alarmov nájdete v bode 10
- Podrobné informácie o jednotlivých alarmových hláseniach nájdete v bode 11



POZNÁMKA:

Prepínacie kontakty slúžia na pripojenie signálu na riadiace centrum. Priame zapojenie do ústrednej požiarnej signalizácie (BMZ) sa neodporúča, resp. je možné len po dohode s osobou zodpovednou za zariadenie. Pripojenie použitého prepínacieho kontaktu sa vykonáva na mieste pomocou priložených konektorov (pozri obrázok). Kryt musí zostať pripevnený k skriní. Tým sa zabezpečí automatické odpojenie v prípade prepravy.

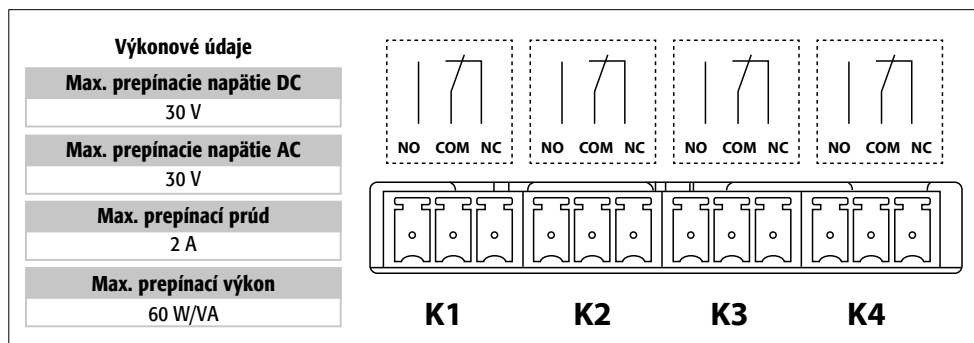

5. OTVÁRANIE A ZATVÁRANIE DVERÍ - UZAMYKANIE

5.1. VŠEOBECNÉ

- Skrine možno otvoriť stlačením kľučky dverí (pozri 5.2).
- Navyše sú vybavené samočinným automatickým zatváraním dverí. To prebieha buď pomocou snímača prítomnosti (pozri 5.4), alebo časovo riadeným spôsobom (pozri 5.5).
- Dvere sa uzamknú, hneď ako sa samé zatvoria.
- Otvorené dvere sa trvalo zatvárajú samé, pokiaľ sa nezaistia dverovou aretáciou (pozri 5.3).



POZOR:

Vlastník / používateľ musí zabezpečiť, aby všetky dvere boli uzavreté vždy, keď sa do obsahu schránky neprístupuje. Vo všeobecnosti je potrebné uviesť, že schránky nie sú vybavené systémom núdzového odomknutia. To znamená, že osoby zachytené vo vnútri schránky sa samy nedokážu oslobodiť!

5.2. OTVÁRANIE A ZATVÁRANIE DVERÍ

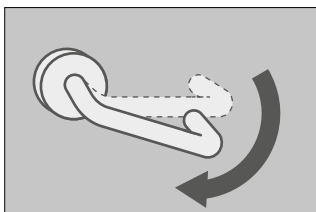

- Na otvorenie dverí je potrebné stlačiť kľučku dverí smerom nadol a dvere potiahnuť k sebe.
- Vždy sa otvárajú oboje dvere súčasne.
- Dvere možno zaistiť pomocou dverovej aretácie.
- V opačnom prípade sa dvere trvalo zatvárajú samé a po ich pustení samé zapadnú do zámku.

5.3. DVEROVÁ ARETÁCIA

- Na pohodlnú manipuláciu možno dvere zaistiť pomocou dverovej aretácie.
- Nato sa dvere otvoria až do bodu, kedy počuteľne zapadnú.



POZOR

Dvere nepritláčajte rukami, mohlo by to spôsobiť poškodenie mechaniky. Pomocou automatického zatvárania dverí sa dvere zatvárajú samé!

5.4. AUTOMATICKÉ ZATVÁRANIE DVERÍ SO SNÍMAČOM PRÍTOMNOSTI (VOLITEĽNE)

Položka 42169

- Pri použití snímača prítomnosti zostávajú dvere počas aktívneho používania skrine otvorené.
- Hneď ako používateľ opustí bezprostredné okolie otvorenej skrine sa dvere automaticky zatvoria.



POZOR:

Detegovať možno len oblasť do cca 100 cm nad podlahou.

5.5. ZATVORENIE AUTOMATICKÝM ZATVÁRANÍM DVERÍ: TSA



POZOR:

Dvere sa zatvárajú automaticky. Nezatvárajte dvere ručne, pretože by mohlo dôjsť k poškodeniu mechaniky! Predčasné zatvorenie je možné spustiť stlačením tlačidla reset.

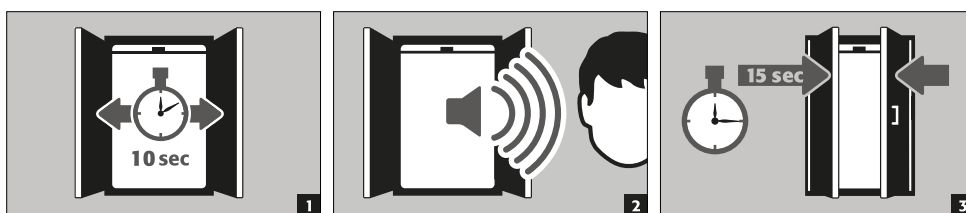

5.6. BLOKOVANIE DVERÍ POČAS ZATVÁRANIA



POZOR:

Ak sú dvere počas procesu zatvárania zablokované a nedokážu sa úplne zatvoriť, skriňa po 15 sekundách signalizuje poruchu. LED kontrolka bliká nazeleno a zaznieva prerušovaný tón. Po odstránení zablokovania sa dvere automaticky zatvoria a poruchové hlásenie zhasne.

5.7. TROJBODOVÉ UZAMYKANIE

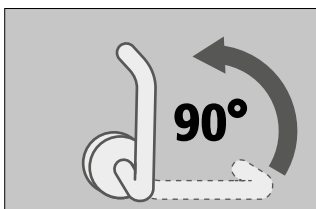

- Zatvorené dvere musia byť spravidla vždy uzamknuté 3-bodovým uzamykaním!
- Na tento účel musí byť kľučka dverí otočená o 90° nahor.

**POZOR:**

Ak je kľučka dverí pri otvorených dverách v polohe 3-bodového uzamykania, dvere sa už nedokážu samé úplne zatvoriť.

5.8. VYHOTOVENIE ZÁMKU

- Skrine sú vybavené profilovým cylindrickým zámkom s ukazovateľom stavu uzamknutia.
- Možno ich integrovať do uzamykacieho systému.
- Musí sa použiť profilový polcylinder (30/10) s nastaviteľnou blokovacou západkou.

5.9. ODBLOKOVANIE PRI AKTIVÁCIÍ TAVNEJ POISTKY

- Keď sa aktivuje tavná poistka v prednej hornej časti skrine, dvere sa zablokujú.
- Dodávaný háčik na núdzové odblokovanie vložte do nato určeného otvoru v prednej hornej časti.
- Háčikom zatlačte na zadnú časť ložiskového čapu. Tým sa západka nadvihne proti pôsobiacej sile pružiny.
- Hneď ako sa západka nadvihne, možno dvere manuálne otvoriť.

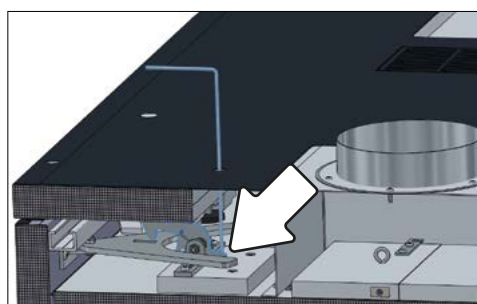
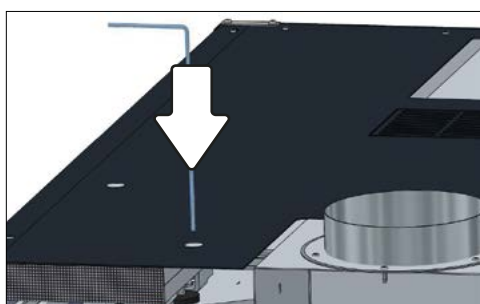
**6. INTERIÉROVÉ ARMATÚRY****6.1. PODLAHOVÁ ZBERNÁ VANA**

Keďže počas požiaru môže z lítiovo-iónovej batérie uniknúť kvapalina (napr. elektrolyt), je bezpečnostná skriňa vybavená spodnou zbernou vaňou v súlade s normou DIN EN 14470, časť 1, ktorá má objem minimálne 1 l.

Úniky:

- Kvapalinu v odpadovej vani možno zachytiť vhodnými prostriedkami.
- Výber prostriedkov záleží na Vás.

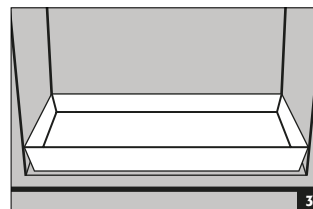
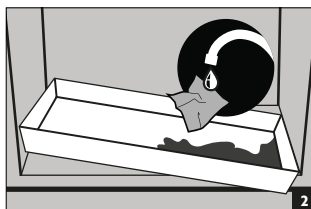
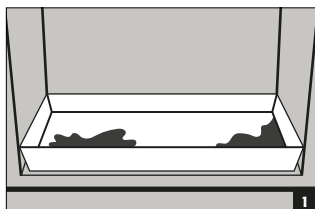

6.2. REGÁLY (VÝŠKOVO NASTAVITELNÉ)

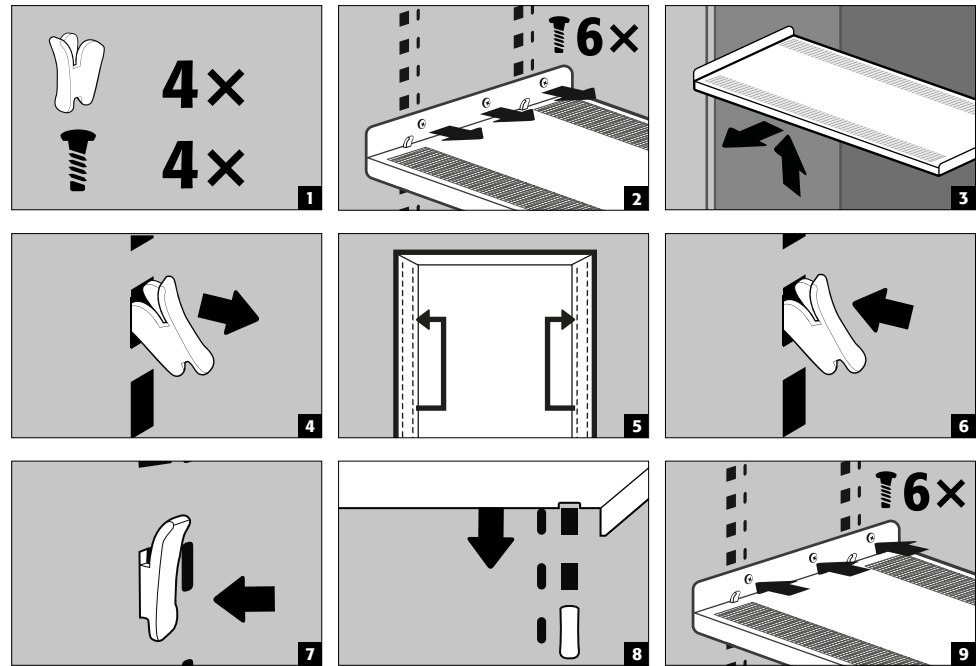

Kapacita zaťaženie (kg/
platforma bubna)

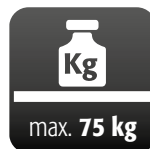

POZOR:

Upozorňujeme, že pri zaťažení skriň vznikajú dynamické sily. Batérie vkladajte do skrine vždy opatrne.



POZOR:

Pozícia rozbočovačov sa nedá zmeniť.

6.3. STANOVENIE CELKOVÉHO VÝKONU ROZBOČOVAČOV ELEKTRICKEJ ZÁSUVKY

Štandard: jednofázová, 230 V

Verzia	EU	CH	UK	FR	Ďalšie oblasti:
poistky	16 A	10 A	13 A	16 A	Obráťte sa na kontaktnú osobu asecos. Maximálny výkon a poistky sa tu môžu líšiť.
max. celkový výkon	3,68 kW	2,3 kW	2,99 kW	3,68 kW	

Voliteľné: Trojfázová, 400 V (číslo príslušenstva 38038)

Verzia	EU	CH	UK	FR	Ďalšie oblasti:
poistky	3 x 16 A	3 x 10 A	3 x 13 A	3 x 16 A	Obráťte sa na kontaktnú osobu asecos. Maximálny výkon a poistky sa tu môžu líšiť.
max. celkový výkon	11,04 kW	6,9 kW	8,97 kW	11,04 kW	



POZOR:

Záťaž na systém v rozbočovačoch má byť rozložená čo najrovnomernejšie! Samostatný rozbočovač nesmie byť zaťažený vyšším než špecifikovaným výkonom, max. (pozri tabuľku)!

Potrebnú ochranu poistkami má zabezpečiť zákazník!

7.1. VŠEOBECNÉ INFORMÁCIE O BATÉRIÁCH



POZOR:

Nikdy neskladujte zjavne poškodené lítiovo-iónové batérie vo vnútri budov. Okamžite ich zlikvidujte v kontajneroch pre odpad, ktoré sú k dispozícii mimo budov a schválené pre transport.



POZOR

V skrinách sa smú skladovať iba batérie s maximálnou hmotnosťou 15 kg.

7.2. POZNÁMKY K SKLADOVANIU A NABÍJANIU

Skladovanie

- Nové a použité lítiovo-iónové batérie sa odporúča skladovať v bezpečnostných skladovacích schránkach osobitne (na rôznych úrovniach skladovania).

Obsadenie úrovni skladovania (IO90.195.XXX.XX.WDC)

- Batérie vnútri skrine musia byť uložené čo najrovnomernejšie a v primeraných rozstupoch. Ďalšie informácie > pozri kapitolu 14. Technické údaje.



POZOR:

V skrinách vybavených systémom na potlačenie požiaru sa nesmú skladovať nasledujúce látky: **kyseliny, zásady, horčík, iné kovy (v práškovej forme).**

Počas nabíjania lítiovo-iónovej batérie vzniká teplo!

Na čo treba dbať: Systém technického odvetrávania (na zabránenie hromadenia tepla vnútri skrine) musí byť v nepretržitej prevádzke.

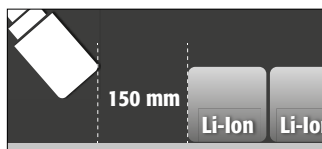

VAROVANIE:

Musí sa udržiavať vzdialenosť min. 150 mm v oblasti pred hasiacou jednotkou.

8. VETRANIE

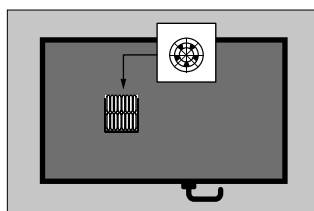

- Tento model je vybavený ventilátorom pevne zabudovaným v hornej časti skrine.
- Rýchlosť ventilácie reguluje zariadenie automaticky a závisí od teploty vnútri telesa skrine.
- Zabudovaný ventilátor zabezpečuje max. výmenu vzduchu 30 m³/h.

8.1. DETEKTOR DYMU



POZOR:

Úplný systém výstrahy/hasenia je aktívny, len ak je pripojený k elektrickej sieti. Integrovaný detektor dymu je súčasťou celého systému hasenia (priame el. napájanie).

8.2. UVOĽNENIE TLAKU

Všetky modely ION-LINE sú vybavené ventilom na vyrovnávanie tlaku zabudovaným v hornej časti skrine. Pri krátkodobom extrémnom náraste tlaku vo vnútri skrine sa tento ventil na krátko otvorí, aby sa zabezpečilo hermetické uzavretie bezpečnostnej skrine (dvere zostávajú zatvorené).

Systém riadenia dymových plynov

Na cieľený odvod toxických dymových plynov na bezpečné miesto do exteriéru cez systém odsávania u zákazníka je súčasťou dodávky adaptér DN 160. V prípade pripojenia sa musí uvoľniť dierová záslepka a pomocou dodávaných plechových skrutiek priskrutkovať priložený nástavec. Systém odsávania nesmie odvádzať žiadne plyny späť do pracovného priestoru.

**UPOZORNENIE**

Pripojenie sa **nesmie** realizovať na existujúci systém odsávania. Musí sa použiť samostatný systém na odvod dymových plynov. Systém odsávania u zákazníka musí byť navrhnutý tak, aby bol možný minimálny objemový prietok 30 m³ za hodinu.

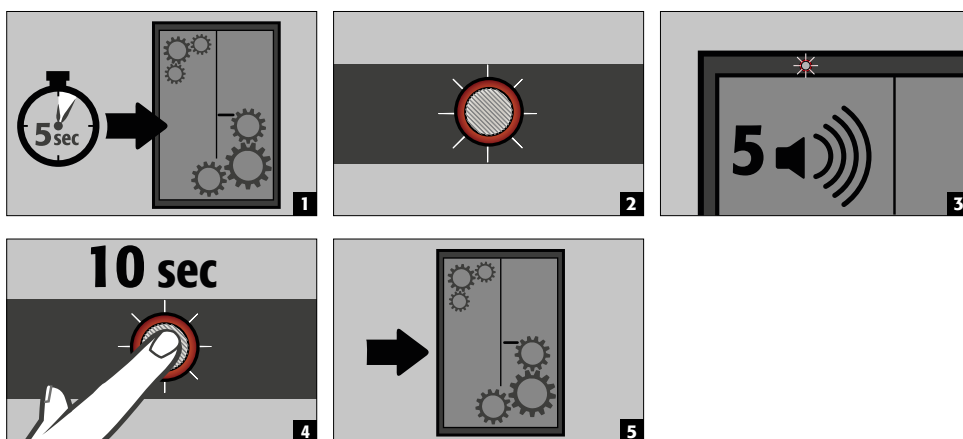
9. CHYBY - FALOŠNÉ ALARMY**9.1. CHYBA POČAS AUTOTESTU****POZOR:**

Po stlačení tlačidla reset sa autotest spustí znova. Ak chyba pretrváva, kontaktujte servisné oddelenie spoločnosti asecos.

9.2. FALOŠNÝ ALARM DETEKTORA DYMU

- Prerušením prívodu napájania na niekoľko sekúnd sa detektor dymu resetuje a systém sa vráti k normálnej prevádzke.

10. PREHĽAD PORÚCH A ALARMOV**10.1. PORUCHOVÉ HLÁSENIA**

UDALOSŤ	LED	AKUSTICKÁ VÝSTRAHA	ČINNOSTI
Chyba počas autotestu	striedavo bliká červená / zelená	5 signálnych tónov	1.) Ak chyba pretrváva, reštartujte tlačidlom RESET; 2.) Kontaktujte servis
Interval servisu dosiahnutý	bliká zelená	vypnuté	Kontaktujte servis
Zlyhanie napájania	červené bliknutie každých 20 sekúnd	3 krátke signálne tóny každých 60 sekúnd	Skontrolujte napájací zdroj
blokovanie otvorených dverí, dvere sa nemôžu úplne zatvoriť	bliká červená	prerušovaný tón	odstrániť blokovanie
chyba senzora počas prevádzky	bliká naoranžovo/načerveno	5 signálnych tónov	1.) Skontrolujte vzduchové klapky a v prípade potreby ich otvorte Ak chyba pretrváva: 2.) Kontaktujte servis

10.2. ALARMOVÉ HLÁSENIA

UDALOSŤ	LED	AKUSTICKÁ VÝSTRAHA	ČINNOSTI
Varovná správa: Teplota v schránke >50 °C	bliká oranžová	prerušovaný tón (asi 30 sekúnd)	pozrite časť 11.1
Správa o výstraha 1: Detektor dymu indikuje dym v schránke	bliká červená	Rýchly interval tónu (každých 0,25 sekúnd po 125 ms)	Okamžitá vizuálna inšpekcia systému technickým personálom (napr. hasičským zborom). pozri 11.2–11.4
Stupeň poplachu 2: Teplota v schránke >59 °C	bliká rýchlo oranžová	Rýchly interval tónu (každých 0,25 sekúnd po 125 ms)	Okamžitá vizuálna inšpekcia systému technickým personálom (napr. hasičským zborom). pozri 11.2–11.4
Stupeň výstrahy 3: Detektor dymu indikuje dym v schránke, teplota v schránke >70 °C	bliká rýchlo červená	Rýchly interval tónu (každých 0,25 sekúnd po 125 ms)	Okamžitá vizuálna inšpekcia systému technickým personálom (napr. hasičským zborom). pozri 11.2–11.4

10.3. ZATVÁRANIE A OTVÁRANIE PRÍVODNEJ KLAPKY V PRÍPADE PORUCHY



POZOR:
Pri detekcii teploty a/alebo dymu nad 60 °C vnútri skrine sa prírodná vzduchová klapka v hornej časti automaticky uzavrie. Po odstránení poruchy sa musí prírodná klapka opäť manuálne otvoriť. Na tento účel použite v hornej časti skrine dostupnú revíznú klapku.

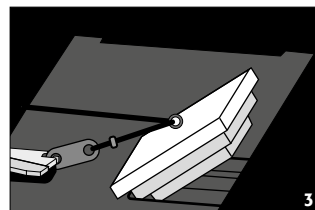
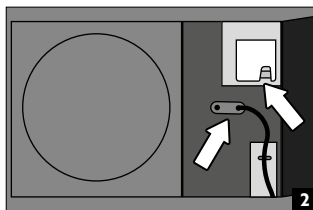
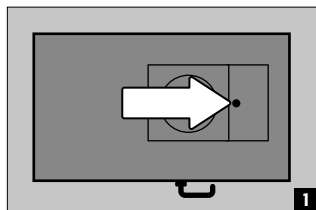

11. VÝSTRAŽNÝ A VOLITEĽNÝ SYSTÉM POTLAČENIA POŽIARU

- Výstražný systém ponúka možnosť pripojenia k trvalo obsadenej budovovej riadiacej technike alebo k ústrednej požiarnej signalizácii.
- Využite túto možnosť, aby boli vyškolení záchranári rýchlo upozomení a mohli byť na mieste v krátkom čase a po prvotnom posúdení situácie mohli okamžite prijať ďalšie opatrenia (napríklad premiestnenie skrine z budovy).
- Tým sa zabráni ďalším rozsiahlym škodám na budove a osobách.

Pri voliteľne vybavenom systéme potlačenia požiaru

- Hasivo na báze uhličitanov draslíka je v požadovanej koncentrácii hasiva neškodné a nemá žiadne škodlivé účinky na ľudský organizmus.
- Aerosól sa v prípade aktivácie uvoľňuje pri vysokej teplote a bezprostredne pred a na kryte patróny na potlačenie požiaru vznikajú krátkodobo teploty vyššie ako 300°C. Minimálna vzdialenosť od horľavých materiálov sa podľa údajov výrobcu nemusí dodržiavať, avšak vo všeobecnosti by sa mala dodržiavať vzdialenosť minimálne 150 mm od patróny na potlačenie požiaru.
- Po aktivácii patróny na potlačenie požiaru dôkladne vyvetrajte miestnosť a skriňu podľa pokynov v **bode 12**.



POZOR:
Elektronika skrine je vybavená záložným batériovým zdrojom. V prípade výpadku prúdu zostávajú snímače dymu a teploty plne funkčné minimálne 480 minút (8 hodín). Ak systém disponuje voliteľne integrovaným systémom na potlačenie požiaru, tento sa aktivuje aj pri režime napájania z batérie, ak sa súčasne deteguje dym a teplota nad 70 °C.

11.1. SPRÁVA VAROVANIA

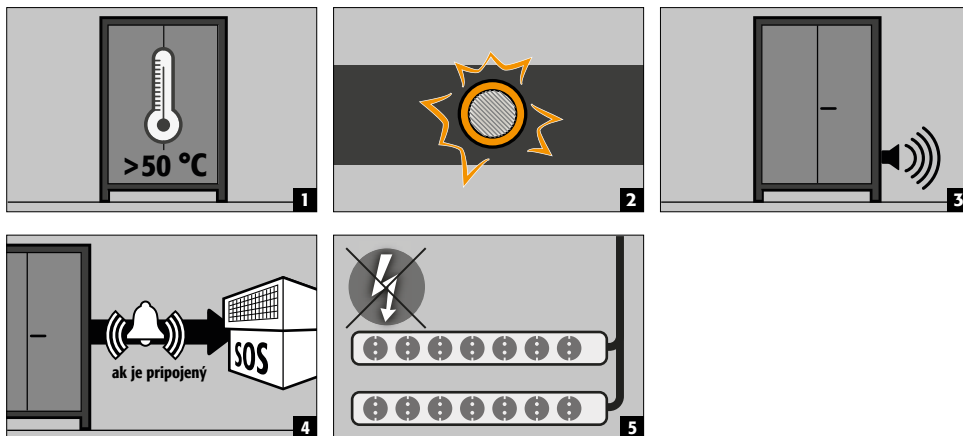

- **Činnosti**

Okamžitá vizuálna kontrola systému vlastným kvalifikovaným personálom spoločnosti. Spustenie potrebných činností. Ak teplota interiéru klesne pod 45 °C, systém sa vráti do normálnej prevádzky a vizuálne a akustické signály sa vypnú. Zásuvky sú opäť v prevádzke

11.2. 1. ÚROVEŇ ALARMU – DYM

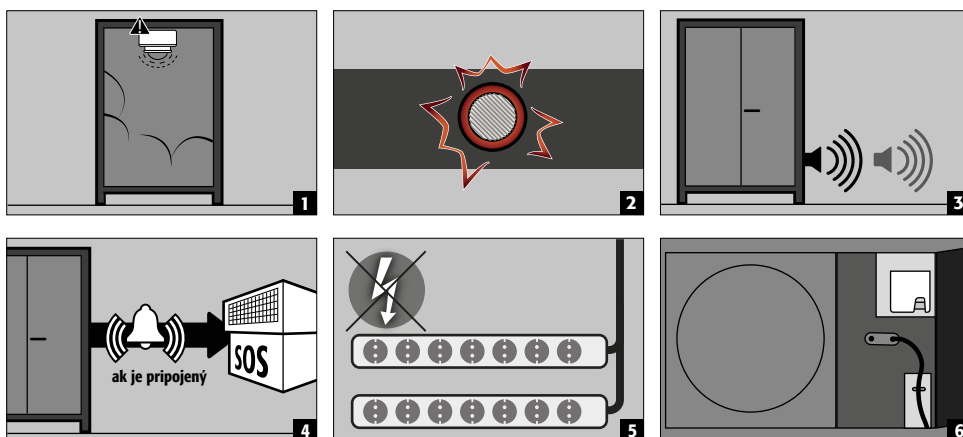

- **Činnosti**

Okamžitá vizuálna inšpekcia systému **technickým personálom (napr. hasičským zborom)**.

Následuje spustenie potrebných činností.

Ak detektor dymu nezistí žiaden ďalší vývoj dymu v schránke, systém možno resetovať do normálnej prevádzky krátkym odpojením napájacieho napätia.

11.3. 2. ÚROVEŇ ALARMU – TEPLOTA STÚPNE NAD 59 °C

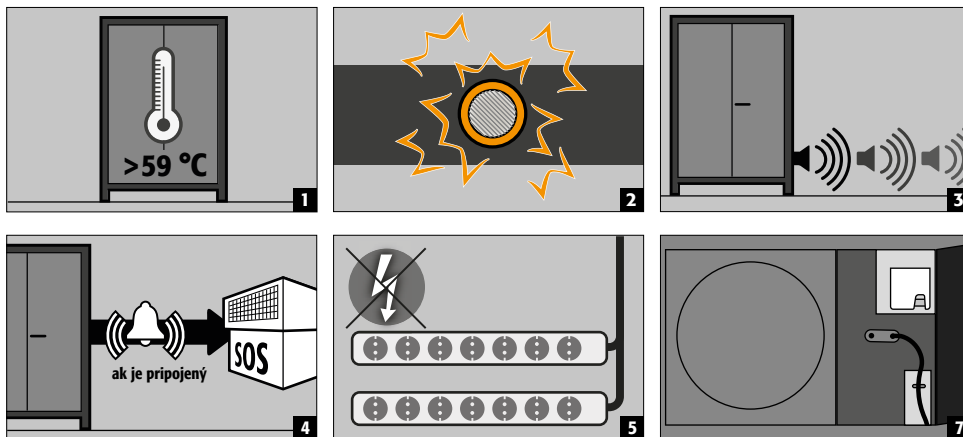

- **Opatrenia**

- Okamžitá vizuálna kontrola zariadenia odborným personálom (napr. hasičmi).
- Následné prijatie potrebných opatrení.
- Prívodná klapka musí byť zavesená (pozri 9.3). Potom systém uviest do prevádzky pomocou resetovacieho tlačidla.

11.4. 3. ÚROVEŇ ALARMU – DYM A TEPLOTA STÚPNE NAD 70 °C

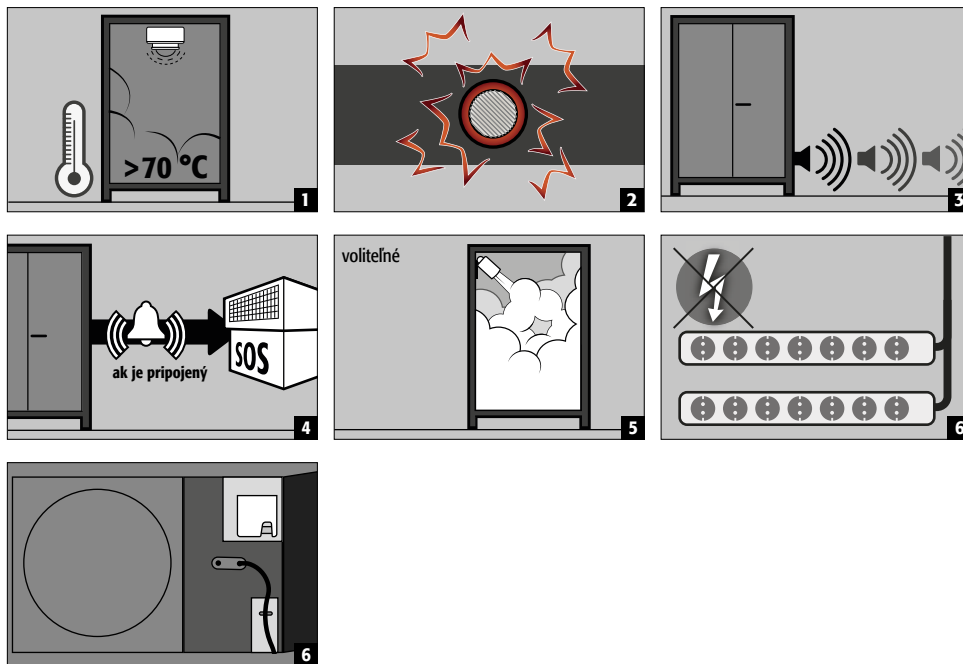

- **Činnosti**
Okamžitá vizuálna inšpekcia systému **technickým personálom (napr. hasičský zbor)**.
Následne spustenie potrebných činností.
Pozrite časť 12.1 - preprava schránok mimo budovu.



UPOZORNENIE:
Po aktivovaní 2. úrovne alarmu sa elektronika z bezpečnostných dôvodov zablokuje. V tomto stave nie je možné opätovné uvedenie zariadenia do prevádzky používateľom. Odblokovanie môže vykonať výhradne servis spoločnosti asecos.

12. VZNIETENIE BATÉRIE - UDALOSŤ POŽIARI - LIKVIDÁCIA



POZNÁMKA:
Po spustení zariadenia pre hasenie musí byť bezpečnostná schránka podrobená dôkladnému preskúmaniu, aby sa splnili požiadavky protipožiarnych opatrení aj konformity CE. Za týmto účelom musí byť schránka doručená do hlavného podniku asecos GmbH v Gründau, kde špecializované oddelenie - v závislosti od miery poškodenia - vykoná analýzu ekonomickej účinnosti a technických možností opravy. Zákazník potom obdrží ponuku buď na opravu, alebo na výmenu, ktorú možno odoslať zodpovednému poisťovateľovi majetku

12.1. OTVORENIE PO POŽIARI



VAROVANIE:
Neotvárajte schránku skôr, než vychladne. Toto platí 6x počas trvania požiaru!
Schránku smie otvoriť len oprávnený personál (napr. hasičský zbor)!
V závislosti od trvania požiaru sa môže vytvoriť vznietiteľná parno-vzduchová zmes. Preto odstráňte všetky vznietiteľné zdroje v okruhu 10 metrov v okolí schránky pred jej otvorením.
Použite len neiskriace nástroje! Schránky otvárajte s mimoriadnou obozretnosťou!

12.2. LIKVIDÁCIA



Modely možno zlikvidovať až po ich rozobraní a vytriedení materiálu.

13. BEZPEČNOSTNOTECHNICKÁ KONTROLA

Ako bezpečnostné zariadenia musia byť schránky kontrolované na bezpečnosť aspoň raz ročne. Nasledujúci dátum kontroly možno získať zo servisnej nálepky na vonkajšej strane dvierok. Túto každoročnú kontrolu možno vykonať s potrebnou starostlivosťou a so zabezpečením Vašich právnych záruk pre prípad požiaru výhradne prostredníctvom autorizovaného zamestnanca spoločnosti asecos (pozrite si prosím našu príslušnú servisnú brožúru, týkajúcu sa tejto témy).

13.1. SERVISNÝ INTERVAL

Potrebu služby schránka automaticky indikuje blikaním zelenej LED diódy.

V súvislosti s každoročnou kontrolou bude skontrolovaný systém protipožiarnej ochrany, detektor dymu a snímače ako dodatok ku kontrole všetkých súčastí súvisiacich s bezpečnosťou.



POZOR

V súlade s normou DIN 14676 je nutné kontrolovať správnu funkciu detektora dymu aspoň raz ročne.

Okrem toho odporúčame pravidelnú vizuálnu kontrolu nabíjačiek batérií, samotných batérií a prepojovacích káblov.

13.2. ČISTENIE

Schránky možno čistiť miernym domácim čistiacim prostriedkom a jemnou handričkou.

V prípade poškodenia kontaktujte svojho predajcu za účelom opravy schránky pri použití pôvodných náhradných dielov.

13.3. KONTAKT



KONTAKT:

V prípade poškodení alebo sťažností, týkajúcich sa našich výrobkov (počas záručnej lehoty a tiež po nej) a pre vyžiadanie bezpečnostných kontrol alebo uzavretie servisného kontaktu sa obráťte na našu hotline službu:

Tel: +49 1805 92 20 92 | service@asecos.com

14. TECHNICKÉ ÚDAJE

ION-ULTRA-90		IO90.195.120.065.WDEL
Typ		90
Vonkajšie rozmery Š x H x V	mm	1193 x 650 x 1953
Vnútoré rozmery Š x H x V	mm	1050 x 545 x 1633
Extrahovaný vzduch	DN	160
Hmotnosť bez vnútorných zariadení	kg	585
Distribúovaná záťaž	kg/m ²	602
Vstupná šírka transportnej základne	mm	1120
Vstupná výška prepravnej základne	mm	90
Odporúčaný celkový objemový prietok	m ³ /h	30

Spotreba výkonu riadiacej elektroniky

Spotreba energie v prevádzke	W	30
Nominálne napätie	V	230/400
Frekvencia	Hz	50/60

Stanovenie celkového výkonu rozbočovačov elektrickej zásuvky

		EU	CH	UK	FR/BE
Poistka (1-fázová)	A	16	10	13	16
Energia max. (1-fázová)	kW	3,68	2,3	2,99	3,68
Poistka (3-fázová)	A	3 x 16	3 x 10	3 x 13	3 x 16
Energia max. (3-fázová)	kW	11,04	6,9	8,97	11,04

Energia batérií podľa jednotného predpisu VDMA 24994		
počet skladovacích úrovní	kWh/skladovacia úroveň	kWh/skriňa
3	3,3	9,9
4	3,3	13,2
5	3,3	16,5
6	3,3	16,5

15. TECHNICKÝ VÝKRES

SK

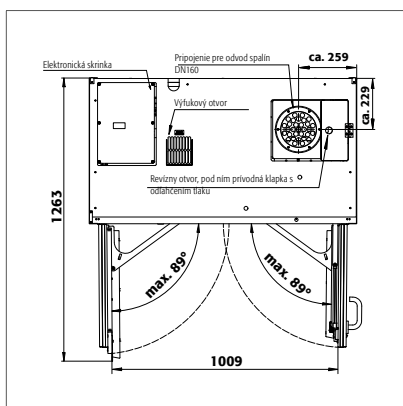

IO90.195.120.065.WDEL

0.4

0.25

0.25

0.25

0.25

0.4

0.4

0.25