

PT

EP.V.35857.03 | 05/2026

asecos®



ION  
LINE

ULTRA

## INSTRUÇÕES DE SERVIÇO

Armários de segurança para  
armazenamento e carregamento  
de baterias de íon de lítio

PT

# ION<sub>LINE</sub>

## ION-ULTRA-90



IO90.195.120.065.WDEL



**asecos GmbH**  
Customer service  
Weierfeldsiedlung 16–18  
D-63584 Gründau

Fax: +49 60 51 - 92 20-10  
e mail: service asecos.com

## A sua documentação pessoal para o armário de armazenamento de segurança de asecos

Estimado Cliente,

Com a compra do seu armário de segurança de asecos, fez um investimento decisivo na segurança da sua casa. Na sua frente está um produto inovador feito de materiais de alta qualidade, que garante a mais alta qualidade.

Os armários de segurança da asecos possuem documentação de aprovação completa. Arquivamos para si os documentos individuais de aprovação de cada armário até que os solicite a nós com este formulário, se necessário (por exemplo, uma inspecção ao local ou similar).

Basta recortar ou copiar este formulário e enviar-nos por fax com o seu endereço e o número de série do armário.

Melhores cumprimentos  
asecos GmbH

### Contacto

**Empresa**

**Rua**

**Código postal**

**Cidade**

**Nome da pessoa de contacto**

**e-mail**

**Número de telefone**

**Números de série dos armários de armazenamento de segurança**

<input type="text"/>	<input type="text"/>	<input type="text"/>
<input type="text"/>	<input type="text"/>	<input type="text"/>
<input type="text"/>	<input type="text"/>	<input type="text"/>
<input type="text"/>	<input type="text"/>	<input type="text"/>

<b>1. INDICAÇÕES • DIRETIVAS • GARANTIA</b> .....	<b>5</b>
1.1. Indicações técnicas de segurança gerais .....	5
1.2. Indicações de segurança para o armazenamento de baterias de íões de lítio ..	5
1.3. Garantia .....	5
1.4. Detalhes do armário .....	5
<b>2. TRANSPORTE</b> .....	<b>6</b>
2.1. Colocação do armário .....	6
2.2. Desmontagem da embalagem para transporte .....	6
2.3. Transporte interno .....	7
<b>3. INSTALAÇÃO</b> .....	<b>7</b>
3.1. Alinhamento dos armários .....	7
<b>4. COLOCAÇÃO EM FUNCIONAMENTO</b> .....	<b>8</b>
4.1. Ligação a uma alimentação elétrica .....	8
4.2. LED de status e botão de reset .....	8
4.3. Autoteste .....	9
4.4. Relé de alarme .....	9
<b>5. ABERTURA E FECHO DA PORTA • BLOQUEIO</b> .....	<b>10</b>
5.1. Geral .....	10
5.2. Abertura e fecho das portas .....	10
5.3. Travamento da porta .....	10
5.4. Sistema de fecho automático da porta com sensor de presença (opcional) ..	10
5.5. Fecho de Porta Automático FPA .....	10
5.6. Bloqueio das portas durante o processo de fechamento .....	11
5.7. Bloqueio de três pontos .....	11
5.8. Tipo de fechadura .....	11
5.9. Desbloqueio em caso de ativação do fusível térmico .....	11
<b>6. EQUIPAMENTO INTERIOR</b> .....	<b>11</b>
6.1. Bacia De Retenção Inferior .....	11
6.2. Prateleiras (regulável em altura) .....	12
6.3. Potência total das barras de tomadas múltiplas .....	12
<b>7. ARMAZENAMENTO</b> .....	<b>13</b>
7.1. Informações gerais sobre as baterias .....	13
7.2. Informações sobre armazenamento e carga .....	13
<b>8. VENTILAÇÃO</b> .....	<b>13</b>
8.1. Detetor de fumo .....	14
8.2. Alívio de pressão .....	14
<b>9. ERRO • ALARMES FALSOS</b> .....	<b>14</b>
9.1. Erros durante o autoteste .....	14
9.2. Falso alarme do detetor de fumos .....	14
<b>10. VISÃO GERAL DE FALHAS E ALARMES</b> .....	<b>15</b>
10.1. Mensagens de erro .....	15
10.2. Mensagens de alarme .....	15
10.3. Fechamento e abertura da aba de entrada de ar em caso de falha .....	15
<b>11. SISTEMA DE AVISO E SUPRESSÃO DE INCÊNDIO OPCIONAL</b> .....	<b>15</b>
11.1. Mensagem de advertência .....	16
11.2. Alarme nível 1 – Fumo .....	16
11.3. Alarme nível 2 – Temperatura superior a 59°C .....	17
11.4. Alarme nível 3 – Fumo e temperatura superior a 70°C .....	17
<b>12. INCÊNDIO DE BATERIA • EVENTO DE INCÊNDIO • ELIMINAÇÃO</b> .....	<b>18</b>
12.1. Abrir o armário depois do incêndio .....	18
12.2. Eliminação .....	18
<b>13. INSPEÇÃO TÉCNICA DE SEGURANÇA</b> .....	<b>18</b>
13.1. Intervalo de serviço .....	18
13.2. Limpeza .....	18
13.3. Contacto .....	18
<b>14. CARACTERÍSTICAS TÉCNICAS</b> .....	<b>19</b>
<b>15. DESENHO TÉCNICO</b> .....	<b>19</b>

## 1.1. INDICAÇÕES TÉCNICAS DE SEGURANÇA GERAIS

- O trabalho no sistema elétrico deve ser realizado sem corrente e por técnicos eletricitas – consultar também as normas locais sobre alimentação energética.
- As deteriorações gerais de componentes eletrónicos devem ser reparadas imediatamente por um colaborador da asecos.
- Utilize exclusivamente cabos de ligação à rede elétrica dos carregadores intactos e não deteriorados.
- A protecção dos fusíveis eléctricos de acordo com as normas locais deve ser fornecida no local (os armários não têm o seu próprio disjuntor ou disjuntor RCD)
- Ter em atenção as condições de montagem do local de trabalho.
- Obedecer às instruções do serviço de atendimento técnico.
- Ter em atenção as normas de prevenção de acidentes e as diretivas do local de trabalho.
- Assegurar as inspeções de segurança necessárias por pessoal técnico autorizado, utilizando peças originais
- As portas estão equipadas com um sistema de fecho automático (TSA). Este funciona ou ao sair da zona de abertura das portas (com sensor de presença opcional) ou por temporizador (padrão). Por isso, as portas não devem ser fechadas manualmente.
- As portas devem estar trancadas quando não estiverem a ser utilizados. Consulte o ponto “Fecho”.
- Utilizar o armário apenas após instrução, o acesso é proibido a pessoas não autorizadas.
- Deve ser sempre mantida livre a zona de giro das portas, as portas devem ser mantidas fechadas.
- Devem ser evitadas por pessoal técnico qualificado/autorizado as falhas de funcionamento, danos e danos de corrosão, que ocorram devido a transporte inadequado.
- Observe os limites máximos para as quantidades de armazenamento, cargas, etc.
- Os armários de segurança da ION-LINE destinam-se exclusivamente ao armazenamento e carregamento de baterias de iões de lítio. Não é permitido o armazenamento conjunto com outras substâncias (perigosas).
- **Respeitar as indicações relativas ao tamanho máximo e ao armazenamento geral das baterias nestas instruções**

### Requisitos para instalação

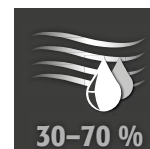

### ATENÇÃO

Não instalar o armário perto de pontos de combustão!

## 1.2. INDICAÇÕES DE SEGURANÇA PARA O ARMAZENAMENTO DE BATERIAS DE IÕES DE LÍTIO

- Cada carregador incluído desligar-se-á em caso de incêndio ou sobreaquecimento.
- Para a manipulação das baterias de iões de lítio, queira observar os regulamentos e indicações aplicáveis deste manual de instruções.
- Respeite as instruções de armazenamento do fabricante da bateria.
- As baterias podem produzir gases tóxicos, pelo que se recomenda a ligação a uma extração dos gases de combustão no edifício.
- Em alternativa, deve ser realizada uma análise de risco. O resultado determina se são necessárias medidas de segurança adicionais para reduzir ao mínimo o risco de gases tóxicos ou inflamáveis na área de trabalho.

## 1.3. GARANTIA

A garantia deste produto é acordada entre si (o cliente) e o seu revendedor (o vendedor). Enquanto fabricante, a asecos assume uma garantia de 24 meses a partir da data de entrega para os produtos indicados nas instruções de serviço. Enquanto dispositivo de segurança industrial, todos os modelos estão sujeitos a uma obrigação de inspeção anual efetuada pelo pessoal técnico autorizado pelo fabricante. Caso contrário, cessam os benefícios da garantia dos clientes perante o fabricante. A garantia também é anulada se forem efectuados furos ou modificações sem consultar o fabricante asecos.

## 1.4. DETALHES DO ARMÁRIO

Dados do armário: Livro de registo (que se encontra no armário)

Desenho técnico: Anexo 1

Características técnicas: Tabela no anexo 2

**ION-ULTRA-90**

Armários de segurança para baterias de íon de lítio

Proteção contra incêndio melhorada, gerenciamento ativo de gases de fumaça e monitoramento expandido, incluindo alarme de 3 fases e sistema ativo de supressão de incêndios. Durante o armazenamento ativo, as baterias de íões de lítio ou os conjuntos de baterias são carregados ou parcialmente descarregados (60-70%) no armário utilizando um carregador.

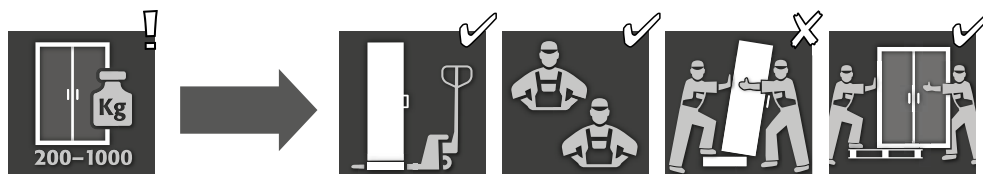
**2. TRANSPORTE****ATENÇÃO:**

Transporte sempre o armário com um carro de plataforma, amarrado e sem derrapar até ao local de montagem definitivo. O bloqueio de transporte nas ranhuras da porta deve ser apenas removido no local de montagem! Um transporte inadequado pode causar danos ocultos no isolamento da proteção anti-incêndio! Só podemos garantir a qualidade exigida, quando o armário é transportado pelo nosso pessoal técnico especialmente qualificado no local de utilização.

**ATENÇÃO:**

Antes do transporte, as portas devem estar fechadas!

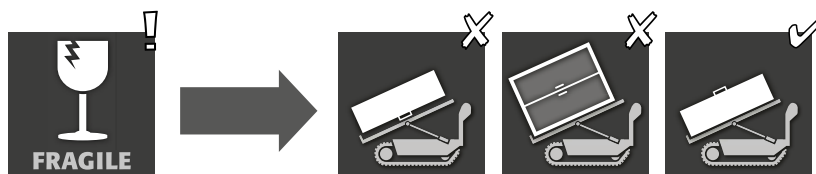
**2.1. COLOCAÇÃO DO ARMÁRIO****ATENÇÃO:**

O armário deve ser movimentado apenas de forma suave e sem solavancos! Ao utilizar um robô para degraus, respeitar as cargas máximas indicadas pelo fabricante do equipamento!

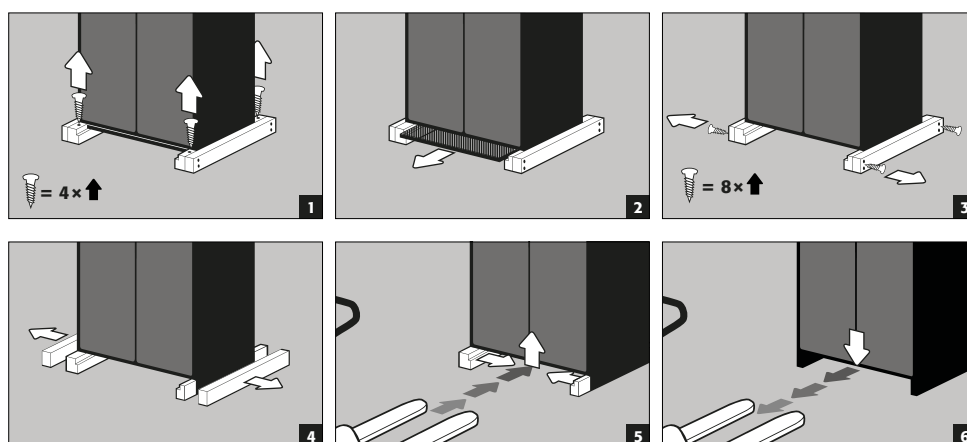
**2.2. DESMONTAGEM DA EMBALAGEM PARA TRANSPORTE**

### 2.3. TRANSPORTE INTERNO

- Também é possível sem as fixações de transporte (por norma colocadas nas juntas das portas).
- Para o transporte no interior das instalações ou para operações táticas após um incêndio de uma bateria, os armários estão equipados com uma base de transporte.
- Os armários são desligados automaticamente da rede elétrica durante o transporte.
- Após um incêndio de uma bateria, o transporte deve ser realizado exclusivamente por pessoal qualificado (por exemplo, bombeiros) com equipamento de proteção individual.
- Recomenda-se que o transporte seja realizado por, pelo menos, 2 pessoas!



**ATENÇÃO:**  
As portas devem ser trancadas antes do transporte! Dependendo da altura da porta, poderá ser necessário retirar previamente o acessório de ventilação. O transporte só pode ser efectuado por pessoal qualificado!

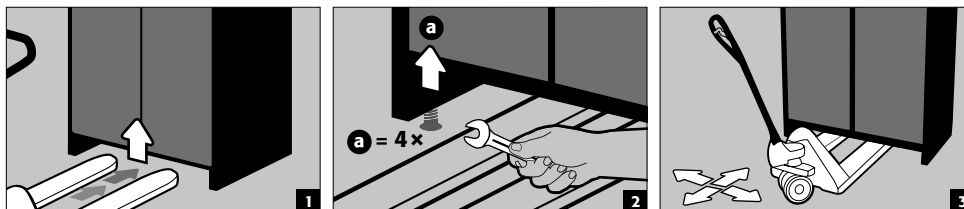

## 3. INSTALAÇÃO

### 3.1. ALINHAMENTO DOS ARMÁRIOS

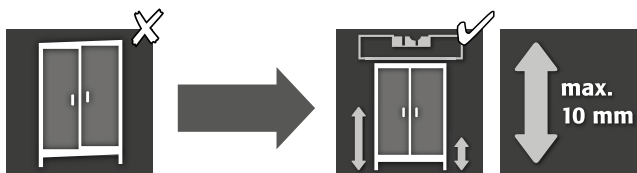

**ATENÇÃO:**  
Os elementos da porta não devem bater nas vedações anti-incêndio no batente da porta ao abrir ou fechar! As portas com fecho automático devem correr automaticamente de cada posição e o fecho deve ser capaz de bloquear! a distância entre a porta e o chão pode ser reduzida para uma medida inferior a 40 mm. Os painéis de porta necessários para tal, são lhe fornecidos a pedido pela assistência técnica asecos

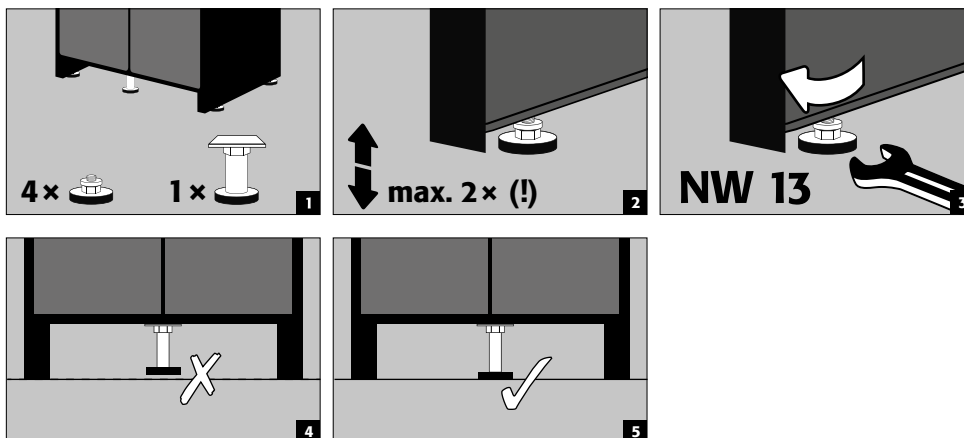

## 4. COLOCAÇÃO EM FUNCIONAMENTO

- Antes da primeira colocação em funcionamento, o armário de segurança deve ser verificado pelo utilizador quanto a possíveis danos, como elementos de vedação com defeito ou desagregados, alinhamento correto e funcionamento em perfeitas condições dos elementos da porta. Utilize o armário e os acessórios apenas em boas condições.

### 4.1. LIGAÇÃO A UMA ALIMENTAÇÃO ELÉTRICA

Ligações na parte superior:

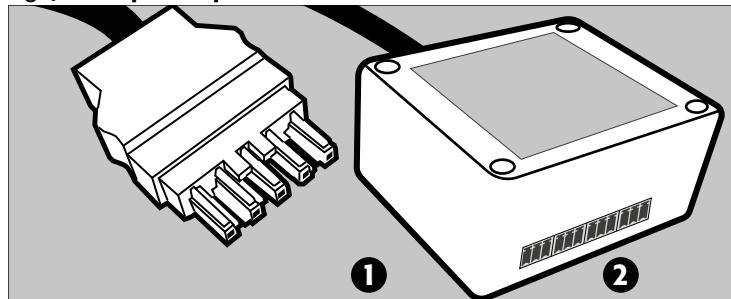

❶ Conector de ligação à rede elétrica

❷ Relé de alarme

Ligação à rede

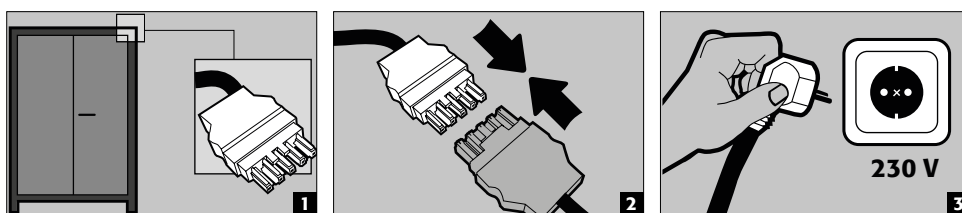

Ligação a fonte de alimentação com 400 V (opcional com o item 38038)

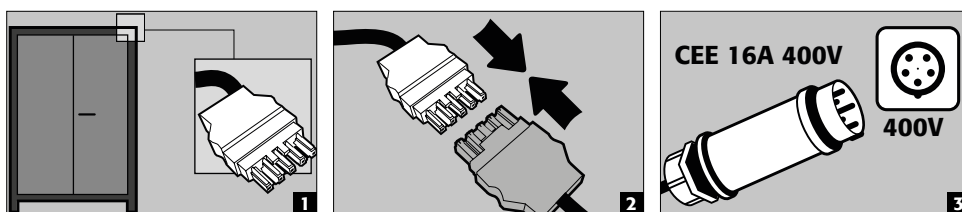

#### INDICAÇÃO:

Posteriormente, é possível uma fácil conversão através da ligação de encaixe, sem necessidade de intervenção nos componentes elétricos. A alimentação de corrente deve estar protegida no local de instalação com um disjuntor de no máximo 16A. A proteção elétrica deve ser realizada no local de instalação de acordo com as normas locais em vigor. Os armários não possuem um disjuntor diferencial (RCD) ou disjuntor automático (LS) próprios.

### 4.2. LED DE STATUS E BOTÃO DE RESET

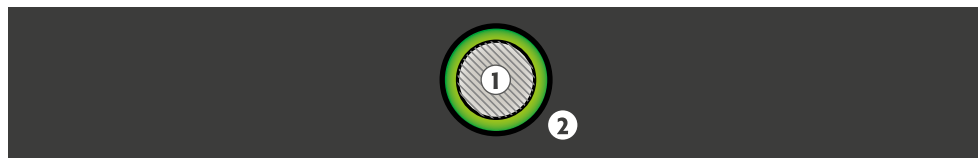

❶ BOTÃO DE RESET ❷ LED: Em funcionamento (verde) / Avaria (vermelho)

### 4.3. AUTOTESTE

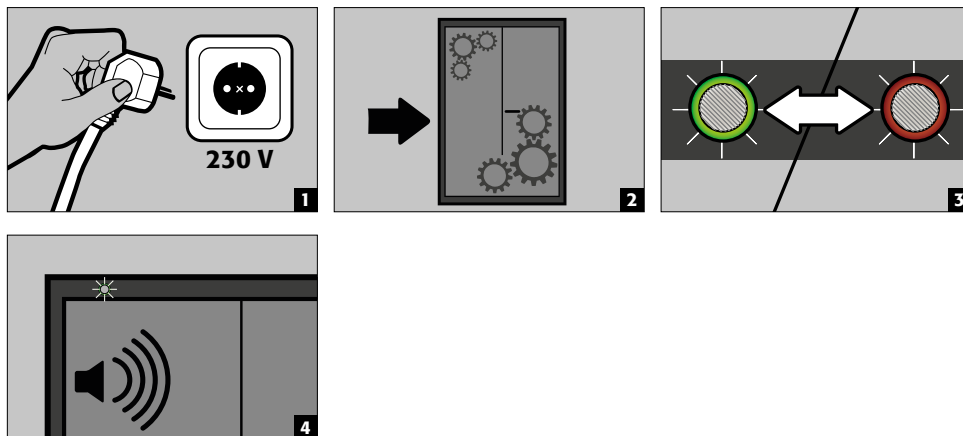

### 4.4. RELÉ DE ALARME

- Os relés de alarme da eletrônica principal são ligados ao exterior através de uma caixa de ligações que inclui conectores de encaixe.
- A caixa está fixada à parte superior do armário por meio de fita velcro

**Os relés de alarme comutam os estados, cada um com um relé de comutação monoestável, da seguinte forma:**

- Relé K1: Mensagem de aviso/Nível de alarme 2
- Relé K2: Nível de alarme 1
- Relé K3: Nível de alarme 3
- Relé K4: Falha do sistema/falha de alimentação

**Cada relé possui um:**

- Contato na abertura (NC)
  - Contato de fechamento (NO)
  - Contato reversível (CO)
- Os relés para o aviso / nível de alarme 2 (K1), nível de alarme 1 (K2) e nível de alarme 3 (K3) são ativados (nível alto) no respetivo caso de alarme.
  - O relé para a falha de rede (K4) fica ativado (nível alto) assim que a tensão de rede é aplicada ao armário e desativa-se em caso de falha de rede (nível baixo).
- Os contactos de comutação dos relés estão concebidos para uma tensão contínua máxima de 30 V CC ou uma tensão alternada de 30 V CA.
  - A capacidade máxima de corrente é de 2 A.
  - A potência de comutação máxima de cada relé é de 60 W.



**NOTA**

- Encontrará um breve resumo dos alarmes no ponto 10  
 . Encontrará informações detalhadas sobre cada mensagem de alarme no ponto 11.



**Nota:**

Os contactos de comutação servem para ligar um sinal a uma central/câmara de controlo. A integração directa num painel de controlo de alarme de incêndio (FACP) não é recomendada ou só pode ser realizada em consulta com a pessoa responsável pelo sistema. A conexão do contato de comutação utilizado é feita no local usando os conectores fornecidos (veja a imagem). A caixa deve permanecer fixada ao armário. Isso garante uma desconexão automática em caso de transporte.

Dados de desempenho	
<b>Tensão máxima de comutação DC</b>	30 V
<b>Tensão máxima de comutação AC</b>	30 V
<b>Corrente máxima de comutação</b>	2 A
<b>Potência máxima de comutação</b>	60 W/VA

## 5. ABERTURA E FECHO DA PORTA - BLOQUEIO

### 5.1. GERAL

- Os armários podem ser abertos acionando o puxador da porta (ver 5.2)
- Estão equipados com um sistema de fecho da porta automático adicional. Este ocorre ou por meio de sensor de presença (ver 5.4) ou por temporizador (ver 5.5)
- As portas ficam trancadas assim que se fecham automaticamente.
- Abertas são permanentemente de fecho automático, exceto quando fixas por bloqueio (ver 5.3)



#### ATENÇÃO:

Se não houver acesso ao conteúdo do armário, o proprietário/utilizador deve assegurar que todas as portas sejam mantidas fechadas. Em regra geral, deve ser tido em atenção que os armários não possuem um dispositivo de emergência, ou seja, pessoas que fiquem fechadas no armário não conseguem.

### 5.2. ABERTURA E FECHO DAS PORTAS

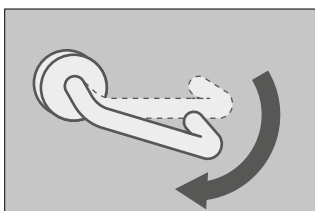

- Para abrir as portas, o puxador das portas deve ser pressionado para baixo e a porta puxada.
- Ambas as portas abrem sempre em simultâneo.
- As portas podem ser bloqueadas através do sistema de retenção de portas
- Caso contrário, fecham-se sempre automaticamente e trancam-se automaticamente ao serem largadas.

### 5.3. TRAVAMENTO DA PORTA

- Para maior comodidade no manuseamento, as portas podem ser fixadas com o sistema de retenção de portas.
- Para isso, abrir as portas até que encaixem audivelmente.



#### ATENÇÃO

Não pressione as portas com a mão, visto que pode danificar o sistema mecânico! As portas fecham sozinhas com o sistema automático de fecho!

### 5.4. SISTEMA DE FECHO AUTOMÁTICO DA PORTA COM SENSOR DE PRESENÇA (OPCIONAL)

#### Artigo 42169

- Quando o sensor de presença está ativado, as portas permanecem abertas enquanto o armário estiver em uso.
- Quando o utilizador se afasta da área imediata em redor do armário aberto, as portas fecham-se automaticamente.



#### ATENÇÃO:

Só é possível detetar a área até cerca de 100 cm acima do chão.

### 5.5. FECHO DE PORTA AUTOMÁTICO FPA



#### ATENÇÃO:

As portas fecham automaticamente. Não feche as portas manualmente, pois isso pode danificar o mecanismo! É possível acionar o fechamento antecipado pressionando o botão de reinicialização.

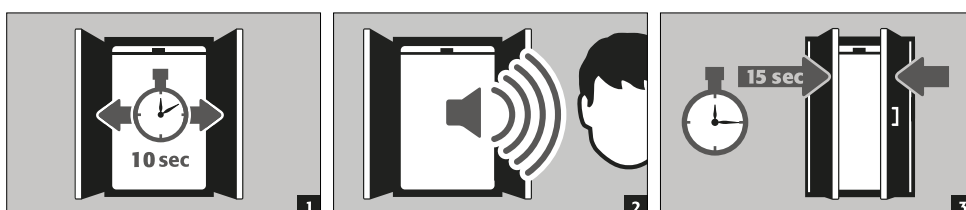

## 5.6. BLOQUEIO DAS PORTAS DURANTE O PROCESSO DE FECHAMENTO



### ATENÇÃO:

Se as portas ficarem bloqueadas durante o processo de fecho e não puderem fechar completamente, o armário indica uma avaria após 15 segundos. O LED pisca a verde e soa um sinal sonoro intermitente. Remova o bloqueio, as portas fecham-se automaticamente e a indicação de avaria desaparece.

## 5.7. BLOQUEIO DE TRÊS PONTOS

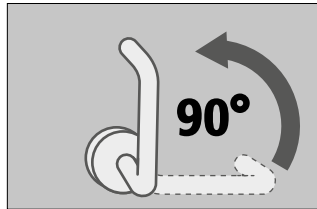

- Por norma, as portas fechadas devem ser trancadas com o bloqueio de 3 pontos!
- Para isso, o puxador da porta deve ser rodado 90° para cima



### ATENÇÃO:

Se o puxador da porta estiver na posição do bloqueio de 3 pontos com as portas abertas, estas já não podem fechar-se completamente de forma automática.

## 5.8. TIPO DE FECHADURA



- Os armários possuem uma fechadura de cilindro perfilado com indicador de posição de fecho.
- Podem ser integrados num sistema de fecho.
- Deve ser utilizado um meio cilindro perfilado (30/10) com lingueta de fecho ajustável.

## 5.9. DESBLOQUEIO EM CASO DE ATIVAÇÃO DO FUSÍVEL TÉRMICO

- Quando o fusível térmico na zona frontal da parte superior dispara, a porta fica trancada.
- Colocar os ganchos de desbloqueio de emergência fornecidos no local previsto na dianteira da área superior.
- Pressionar a perna traseira com o gancho. Isto faz com que o trinco seja levantado contra a tensão da mola existente.
- Assim que o trinco é levantado, a porta pode ser aberta manualmente.

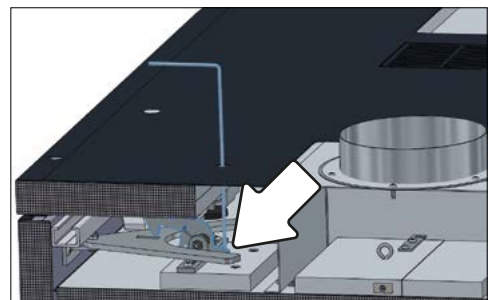
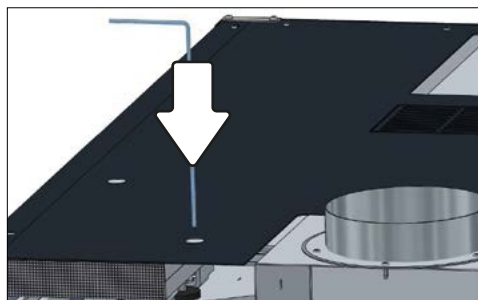

## 6. EQUIPAMENTO INTERIOR

### 6.1. BACIA DE RETENÇÃO INFERIOR



Como durante um incêndio pode ocorrer fuga de líquidos (por exemplo, eletrólito) de uma bateria de iões de lítio, o armário de segurança possui uma tina de recolha no fundo, de acordo com a norma DIN EN 14470 parte 1, com capacidade mínima de 1 litro.

#### Fuga:

- Líquidos na bacia de retenção devem ser captados com os meios adequados.
- A escolha dos meios é da sua própria responsabilidade.

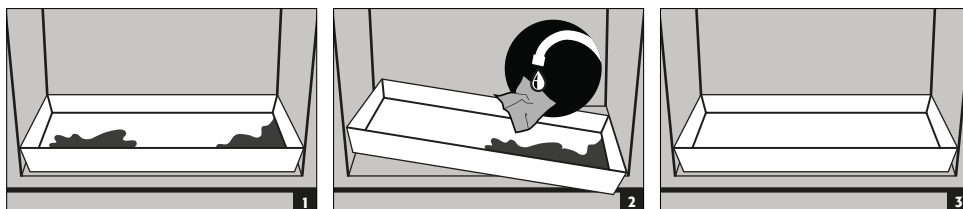

## 6.2. PRATELEIRAS (REGULÁVEL EM ALTURA)

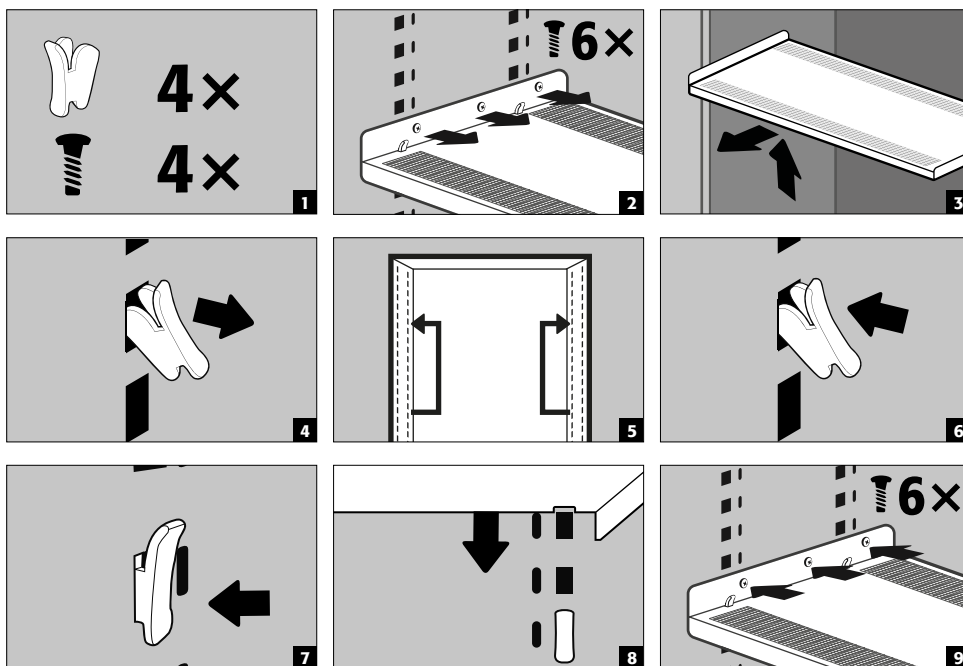

Capacidade de carga (kg)



### ATENÇÃO:

Tenha em atenção que, ao carregar os armários, actuam forças dinâmicas. Coloque sempre as pilhas cuidadosamente no armário!



### ATENÇÃO:

A posição das barras de tomadas não pode ser alterada.

## 6.3. POTÊNCIA TOTAL DAS BARRAS DE TOMADAS MÚLTIPLAS

Standard: 1 fase, 230 V

Versão	EU	CH	UK	FR	noutras regiões:
fusíveis	16 A	10 A	13 A	16 A	Entre em contacto com a sua pessoa de contacto da asecos. A potência máxima e a proteção podem diferir aqui.
Potência máxima total	3,68 kW	2,3 kW	2,99 kW	3,68 kW	

Opcional: 3 fases, 400 V (acessórios artigo 38038)

Versão	EU	CH	UK	FR	noutras regiões:
fusíveis	3 x 16 A	3 x 10 A	3 x 13 A	3 x 16 A	Entre em contacto com a sua pessoa de contacto da asecos. A potência máxima e a proteção podem diferir aqui.
Potência máxima total	11,04 kW	6,9 kW	8,97 kW	11,04 kW	

**ATENÇÃO:**

Em princípio, não armazene baterias de íões de lítio aparentemente deterioradas no interior de edifícios. Elimine-as, imediatamente, nos recipientes de eliminação autorizados para o transporte, previstos para esse efeito, fora dos edifícios. **Devem ser previstas as necessárias protecções no local!**

## 7. ARMAZENAMENTO

### 7.1. INFORMAÇÕES GERAIS SOBRE AS BATERIAS

**ATENÇÃO:**

Em princípio, não armazene baterias de íões de lítio aparentemente deterioradas no interior de edifícios. Elimine-as, imediatamente, nos recipientes de eliminação autorizados para o transporte, previstos para esse efeito, fora dos edifícios.

**ATENÇÃO**

Apenas podem ser armazenadas baterias com um peso máximo de 15 kg nos armários.

### 7.2. INFORMAÇÕES SOBRE ARMAZENAMENTO E CARGA

**Armazenamento**

- É aconselhável que as baterias de íões de lítio novas e usadas sejam guardadas separadamente (por cada nível de armazenamento) no armário de segurança.

**Atribuição dos níveis de armazenamento (IO90.195.XXX.XX.WDC)**

- As baterias no interior do armário devem ser distribuídas o mais uniformemente possível e a uma determinada distância. Para mais informações > ver capítulo 14. Dados técnicos

**ATENÇÃO:**

Nos armários com sistema de supressão de incêndios, não devem ser armazenadas as seguintes substâncias:

**ácidos, bases, magnésio, outros metais (em forma de pó).**

**Durante o carregamento de uma bateria de íões de lítio, é gerado calor!**

**Observação:** a ventilação técnica (para evitar acumulação de calor no interior) deve estar permanentemente em funcionamento.

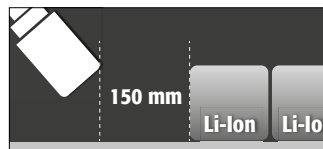
**ATENÇÃO:**

Deve ser mantida uma distância de no mínimo 150 mm na área em frente da unidade de supressão de incêndio.

## 8. VENTILAÇÃO

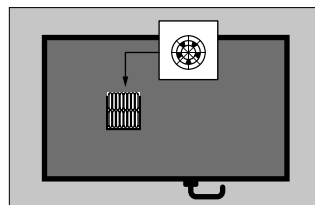

- Este modelo possui um ventilador fixo na parte superior do armário.
- A velocidade de ventilação é regulada automaticamente pelo próprio equipamento, conforme a temperatura no interior do corpo do armário.
- O ventilador instalado permite uma renovação do ar máx. de 30 m³/h.

## 8.1. DETETOR DE FUMO



### ATENÇÃO:

O sistema de advertência/extinção de incêndios completo só está conectado ativamente em operação de rede.

## 8.2. ALÍVIO DE PRESSÃO

Todos os modelos ION-LINE dispõem de uma válvula de alívio de pressão integrada na parte superior. Em caso de aumento repentino e extremo da pressão no interior do armário, esta válvula abre-se momentaneamente para garantir o isolamento do armário de segurança (as portas permanecem fechadas).

### Gestão dos gases de combustão

O volume de entrega inclui um adaptador DN 160 para a evacuação direcionada de gases de combustão tóxicos através de uma conduta de extração do cliente, para um local seguro ao ar livre. Em caso de ligação, o acessório perfurado deve ser removido e o bocal fornecido deve ser fixado com os parafusos metálicos incluídos. O sistema de extração não deve conduzir gases para as áreas de trabalho.



### INDICAÇÃO

**Não pode ser feita uma ligação** a um sistema de extração já existente. É necessária uma extração dos gases de combustão própria. O sistema de extração fornecido pelo cliente deve ser concebido de forma a garantir um caudal mínimo de 30 m<sup>3</sup> por hora.

## 9. ERRO - ALARMES FALSOS

### 9.1. ERRORS DURANTE O AUTOTESTE

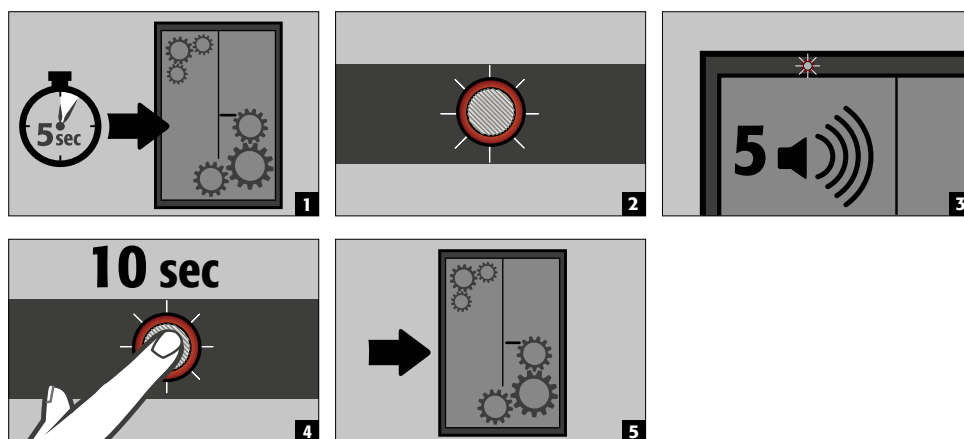

### ATENÇÃO:

Após pressionar o botão de reset, o autoteste começa de novo. Se o erro subsistir, contacte a assistência asecos.

### 9.2. FALSO ALARME DO DETETOR DE FUMOS

- O detetor de fumos é reinicializado desligando a alimentação de corrente elétrica durante alguns segundos, o sistema passa outra vez para funcionamento normal

## 10.1. MENSAGENS DE ERRO

EVENTO	LED	ALARME ACÚSTICO	ação
Erro durante o autoteste	vermelho / verde a piscar alternadamente	5 bipes	1.) Reiniciar com o botão RESET. Se o erro persistir: 2.) Serviço de contacto.
Intervalo de serviço alcançado	pisca a verde	desligado	Serviço de contacto
Falha de energia	Luz vermelha intermitente a cada 20 segundos	3 toques curtos a cada 60 segundos	Verificar o fornecimento de energia
A porta aberta fica bloqueada, não conseguindo fechar completamente	pisca a vermelho	Nota de intervalo	Remover o bloqueio
Erro do sensor durante o funcionamento	pisca a laranja / vermelho	5 bipes	1.) Verifique as válvulas de ar e, se necessário, abra-as  Se o erro persistir: 2.) Contate o serviço

## 10.2. MENSAGENS DE ALARME

EVENTO	LED	ALARME ACÚSTICO	ação
<b>Mensagem de advertência:</b> Temperatura no armário >50 °C	pisca laranja	tom intermitente (por cerca de 30 segundos)	ver 11.1
<b>Alerta nível 1:</b> O detector de fumo detecta o fumo no armário	pisca a vermelho	<b>intervalo de som rápido</b> (durante cerca de 30 segundos)	Inspeção imediata do sistema por pessoal qualificado (por exemplo, bombeiros).  veja 11.2–11.4
<b>Nível de alarme 2:</b> Temperatura no armário >59 °C	pisca <b>rápido</b> laranja	<b>intervalo de som rápido</b> (durante cerca de 30 segundos)	Inspeção imediata do sistema por pessoal qualificado (por exemplo, bombeiros).  veja 11.2–11.4
<b>Alerta nível 3:</b> O detector de fumo detecta fumo no armário, temperatura no armário >70 °C	pisca <b>rápido</b> vermelho	<b>intervalo de som rápido</b> (durante cerca de 30 segundos)	Inspeção imediata do sistema por pessoal qualificado (por exemplo, bombeiros).  veja 11.2–11.4

## 10.3. FECHAMENTO E ABERTURA DA ABA DE ENTRADA DE AR EM CASO DE FALHA



### ATENÇÃO:

Em caso de deteção de temperatura e/ou de fumo acima de 60 °C no interior do armário, a válvula de entrada de ar na parte superior fecha-se automaticamente. Após a resolução da avaria, a válvula de entrada de ar deve ser reaberta manualmente. Para isso, utilizar a porta de inspeção existente na parte superior.

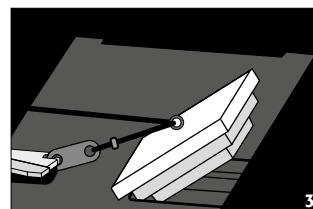
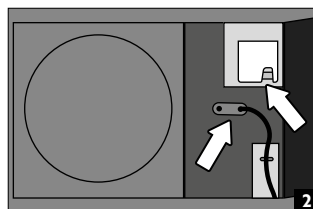
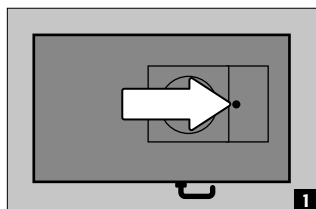

# 11. SISTEMA DE AVISO E SUPRESSÃO DE INCÊNDIO OPCIONAL

- O sistema de aviso oferece a possibilidade de ligação a um sistema de gestão de edifícios permanentemente tripulado ou a um centro de controlo de alarme de incêndio.
- Utilizar esta opção para que o pessoal de resgate formado seja rapidamente alertado e esteja no local num curto espaço de tempo e possa imediatamente iniciar outras medidas após a primeira avaliação da situação (por exemplo, transportar o gabinete para fora do edifício).
- Isto evita mais danos sobrepostos em edifícios e pessoas.

### Em caso de sistema de supressão de incêndio opcionalmente equipado

- O agente extintor à base de carbonatos de potássio é inofensivo na concentração necessária e não tem efeitos prejudiciais no organismo humano.
- Quando activado, o aerossol é ejectado a uma temperatura elevada e temperaturas superiores a 300°C são

geradas por um curto período de tempo directamente em frente e na caixa do cartucho de supressão de fogo. De acordo com as instruções do fabricante, não há uma distância mínima para materiais combustíveis, mas uma distância de pelo menos 150 mm para o cartucho de supressão de fogo deve ser geralmente mantida.

- Após o cartucho de supressão de fogo ter sido accionado, ventilar cuidadosamente a sala e o armário, observando as instruções do **ponto 12**.



#### ATENÇÃO:

O sistema eletrónico do armário está equipado com uma bateria de reserva. Em caso de falha de corrente, os sensores de fumo e de temperatura continuam a funcionar plenamente durante pelo menos 480 minutos (8 horas). Se o sistema possuir um sistema integrado de supressão de incêndios opcional, este também continuará ativado em modo de bateria, caso seja detetado fumo e a temperatura ultrapasse 70 °C.

## 11.1. MENSAGEM DE ADVERTÊNCIA

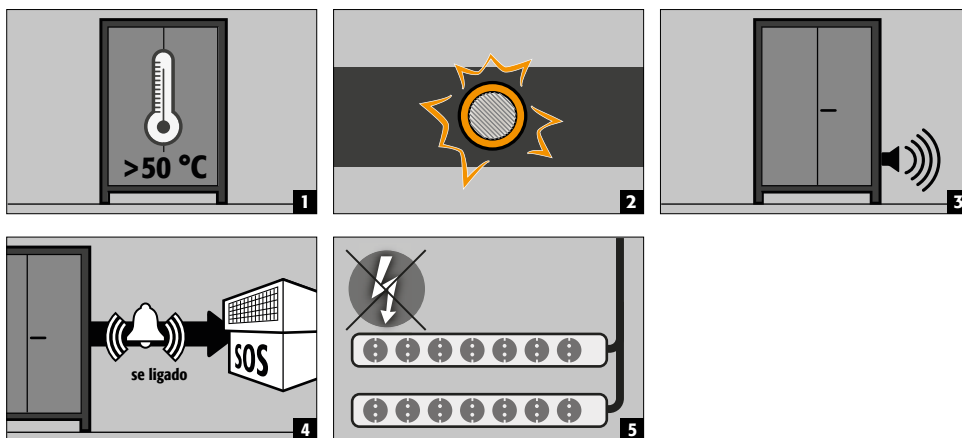

- **Medidas**

Inspeção visual imediata do sistema por pessoal qualificado interno. Introdução de medidas necessárias. Se a temperatura interior descer abaixo de 45 °C, o sistema passa outra vez para o funcionamento normal, a sinalização ótica e acústica é desligada. As tomadas estão novamente activas

## 11.2. ALARME NÍVEL 1 – FUMO

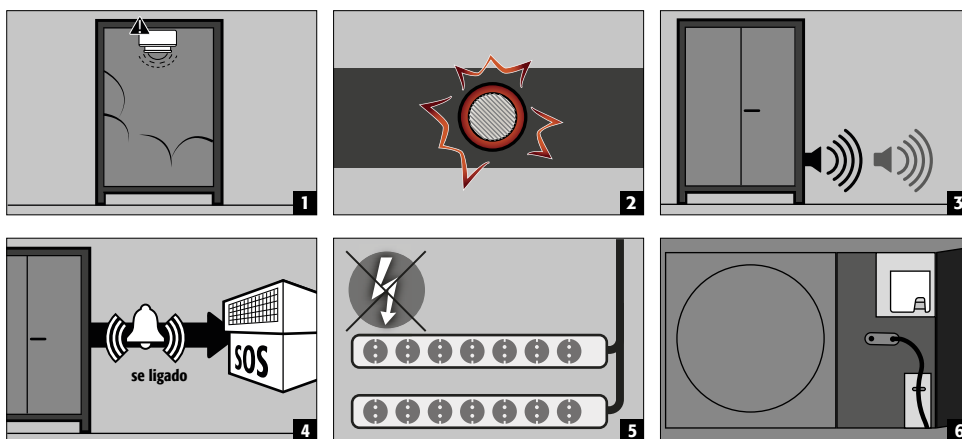

- **Medidas**

Inspeção visual imediata do sistema por **pessoal especializado (p. ex. bombeiros)**.

Depois, introdução das medidas necessárias.

Se o detetor de fumos não detetar mais nenhuma formação de fumo no armário, o sistema pode ser colocado outra vez em funcionamento normal desligando brevemente a tensão da rede elétrica.

### 11.3. ALARME NÍVEL 2 – TEMPERATURA SUPERIOR A 59°C

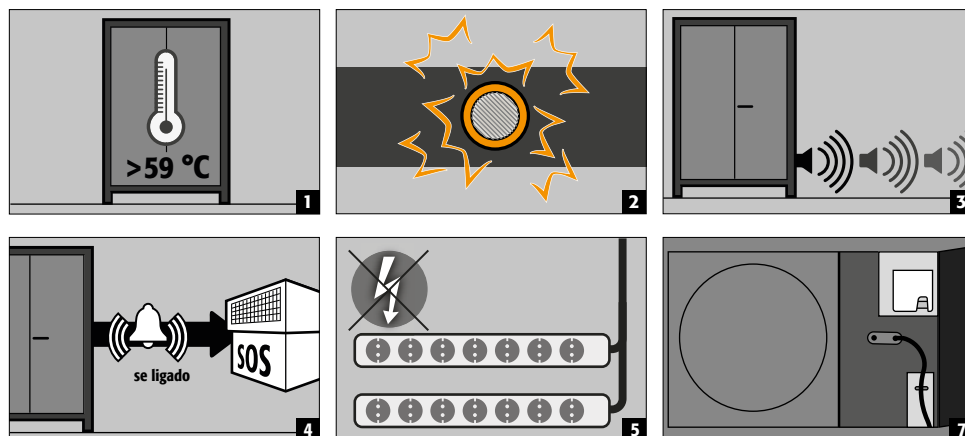

**Medidas**

- Inspeção visual imediata do sistema por pessoal especializado (p. ex. bombeiros).
- Depois, introdução das medidas necessárias.
- A aba de entrada de ar deve ser enganchada (ver 9.3). Depois, colocar o sistema em operação com o botão de reset.

### 11.4. ALARME NÍVEL 3 – FUMO E TEMPERATURA SUPERIOR A 70°C

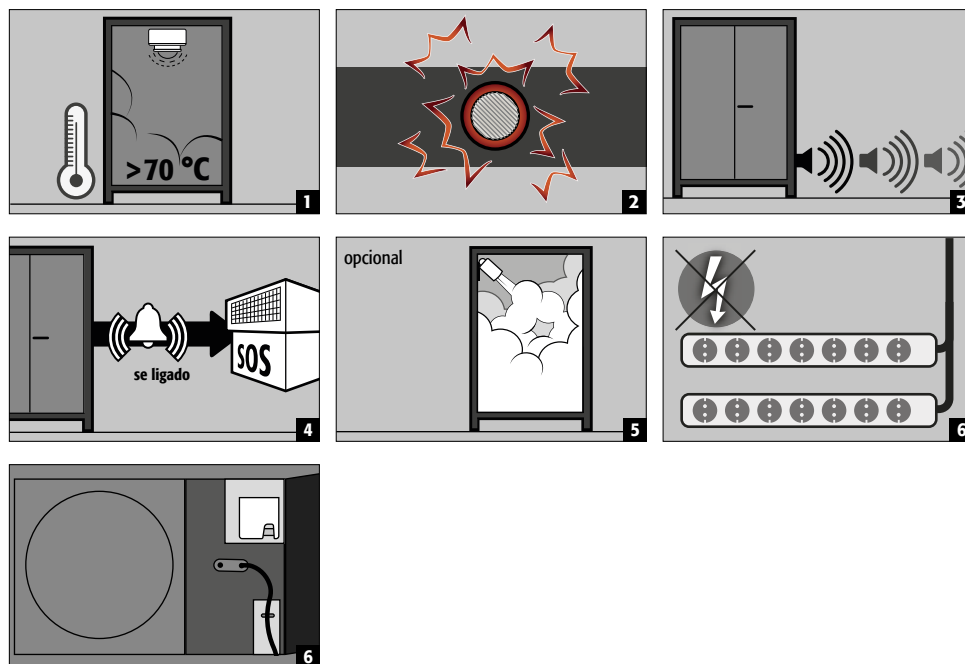

• **Medidas**

- Inspeção visual imediata do sistema por **pessoal especializado (p. ex. bombeiros)**. Depois, introdução das medidas necessárias. No transporte dos armários para fora do edifício, **ver 12.1**.



**INDICAÇÃO:**

Após a ativação do alarme de nível 2, o sistema eletrónico é bloqueado por razões de segurança. Uma nova colocação em funcionamento autónoma pelo utilizador não é possível neste estado. O desbloqueio só pode ser efetuado pela assistência técnica da asecos.

## 12. INCÊNDIO DE BATERIA - EVENTO DE INCÊNDIO - ELIMINAÇÃO



### NOTA:

Após o dispositivo de supressão de incêndio ter sido accionado, o armário de segurança deve ser submetido a uma inspecção minuciosa para que tanto a protecção contra incêndios como a conformidade CE sejam mantidas. Para este efeito, o gabinete deve ser entregue à fábrica principal da asecos GmbH em Gründau, onde o departamento especializado - dependendo do grau de dano - fará uma avaliação da eficiência económica e das possibilidades técnicas de uma reparação. O cliente recebe então uma oferta de reparação ou de substituição, que pode ser entregue à seguradora de bens imóveis responsável.

### 12.1. ABRIR O ARMÁRIO DEPOIS DO INCÊNDIO



### ATENÇÃO:

**Não abrir o armário até que tenha arrefecido. Isto é 6 vezes a duração do fogo! O armário só pode ser aberto por pessoal autorizado (por exemplo, bombeiros)!**

Dependendo da duração do fogo, pode ter-se formado uma mistura vapor-ar inflamável, portanto, remover todas as fontes de ignição num raio de 10 metros em redor dos armários antes de abrir.

Utilize apenas ferramentas não propagadoras de faíscas! Abra os armários com extrema cautela!

### 12.2. ELIMINAÇÃO



Os modelos podem ser eliminados ao desmontar conforme o tipo.

## 13. INSPEÇÃO TÉCNICA DE SEGURANÇA

Os armários devem ser verificados como instalação de segurança técnica pelo menos uma vez por ano. Consulte a próxima data de verificação na placa de verificação na parte exterior da porta. Esta verificação anual apenas pode ser efetuada por um colaborador asecos autorizado com o cuidado necessário e para segurança dos seus benefícios de garantia (consulte também a nossa brochura de assistência técnica).

### 13.1. INTERVALO DE SERVIÇO

Qualquer intervenção técnica necessária é automaticamente indicada pelo armário através de um LED verde intermitente.

No contexto da verificação anual, o sistema de supressão de incêndio, o detetor de fumo e os sensores serão verificados, para além da verificação de todas as peças relacionadas com a segurança.



### ATENÇÃO

Em conformidade com a norma DIN 14676, o detetor de fumos deve ser controlado pelo menos anualmente em termos de funcionamento irrepreensível.

### 13.2. LIMPEZA

Os armários podem ser limpos com um produto de limpeza doméstico suave e um pano macio. Em caso de danos, contacte o seu revendedor para que o armário seja reparado com peças sobressalentes originais.

### 13.3. CONTACTO



### CONTACTO:

Em caso de defeitos ou reclamações sobre os nossos produtos (dentro ou após o prazo de garantia), para solicitação de inspeções de segurança ou celebrar um contrato de assistência técnica, contacte a nossa linha direta de assistência em: Tel: +34 902 300 385 info@asecos.es

## 14. CARACTERÍSTICAS TÉCNICAS

ION-ULTRA-90		IO90.195.120.065.WDEL
Tipo de classe		90
Dimensões L x D x H exterior	mm	1193 x 650 x 1953
Dimensões L x P x A no interior	mm	1050 x 545 x 1633
Conexão de exaustão de ar	NW	160
Peso total em vazio	kg	585
Carga da superfície	kg/m <sup>2</sup>	602
Largura de entrada do pedestal de transporte	mm	1120
Altura de entrada do pedestal de transporte	mm	90
Caudal total recomendado	m <sup>3</sup> /h	30

### Consumo de energia do sistema eletrónico de controlo

Operação de consumo de energia	W	30
Tensão nominal	V	230/400
Frequência	Hz	50/60

### Potência total das faixas de tomadas elétricas

		EU	CH	UK	FR/BE
Fusível (1-fase)	A	16	10	13	16
Potência máxima (1-fase)	kW	3,68	2,3	2,99	3,68
Fusível (3-fase)	A	3 x 16	3 x 10	3 x 13	3 x 16
Potência máxima (3-fase)	kW	11,04	6,9	8,97	11,04

### Energia das baterias conforme a ficha de unidades VDMA 24994

Número de níveis de armazenamento	kWh/níveis de armazenamento	kWh/armário
3	3,3	9,9
4	3,3	13,2
5	3,3	16,5
6	3,3	16,5

## 15. DESENHO TÉCNICO

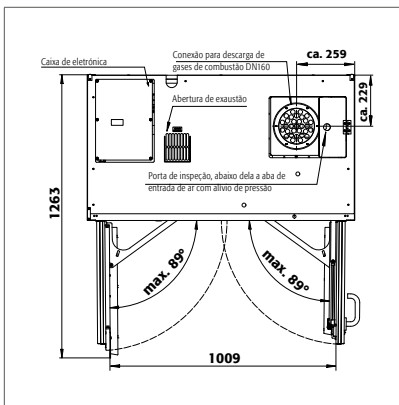

IO90.195.120.065.WDEL

0.4

0.25

0.25

0.25

0.25

0.4

0.4

0.25